

SONY

Clic 

Manual Handycam HDR-XR100E/XR105E/XR106E/XR200E/ XR200VE



Cuprins

Tehnică de înregistrare utile

Index

HANDYCAM®

Folosirea manualului Manual Handycam

Veți găsi informații detaliate despre folosirea camerei video în acest manual Manual Handycam. Citiți manualul Manual Handycam împreună cu Ghid de acționare (un manual separat). Informații despre utilizarea camerei video conectată la un computer pot fi găsite în Ghid de acționare și PMB Guide care reprezintă funcția Help a aplicației „PMB (Picture Motion Browser)”.

Căutarea rapidă a informațiilor

Apăsați un element de pe partea dreaptă a fiecărei pagini și veți fi trimis la pagina respectivă.

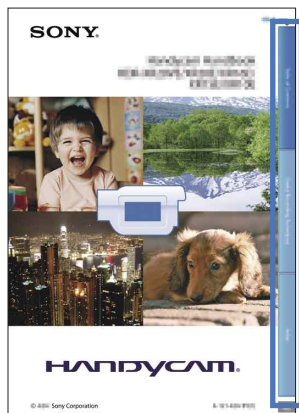

← Apăsați aici.

- Puteți căuta un element după cuvântul cheie folosind Adobe Reader. Consultați funcția Help a programului Adobe Reader pentru sugestii referitoare la utilizarea Adobe Reader.
- Puteți tipări manualul Manual Handycam.

Despre acest Manual Handycam

- Imaginile folosite ca exemplu în acest Manual Handycam în scopul ilustrării sunt realizate cu o cameră foto digitală, de aceea pot fi diferite de imaginile și indicatorii de ecran care apar pe camera dvs. video.
- Modelul HDR-XR200VE este folosit pentru ilustrare în acest manual, dacă nu este altfel specificat.
- În acest Manual Handycam, discul dur intern al camerei dvs. și „Memory Stick PRO Duo” sunt numite „suporturi de înregistrare”.
- „Memory Stick PRO Duo” și „Memory Stick PRO-HG Duo” sunt numite „Memory Stick PRO Duo” în acest manual.
- Designul și specificațiile camerei video și ale accesoriilor pot fi modificate fără preaviz.

Cuprins

Folosirea manualului Manual Handycam	2
Căutarea rapidă a informațiilor	2
Tehnici de înregistrare utile	6
Componente și butoane	7
Indicatori de ecran	10
„HOME” și „OPTION” - Beneficierea de două tipuri de meniuri	12
Folosirea HOME MENU	12
Folosirea OPTION MENU	12
Liste de meniuri	13
Listă HOME MENU	13
Listă OPTION MENU	14
Citiți aceste instrucțiuni înainte de a acționa camera video	15
Note privind folosirea Cameră video Handycam cu hard disk	17

Pregătire

Pasul 1: Încărcarea acumulatorului	18
Pasul 2: Pornirea camerei și reglarea datei și a orei	21
Schimbarea setării limbii	22



Înregistrare/Redare

Cinci sfaturi pentru o înregistrare de succes	23
Înregistrarea și redarea cu ușurință a filmelor și fotografiilor (funcționarea EASY Easy Handycam)	24
Înregistrarea filmelor	24
Fotografierea	26
Redarea filmelor	27
Vizualizarea fotografiilor	29
Înregistrare	31
Înregistrarea filmelor	31
Fotografiere	33
Funcții utile pentru înregistrarea filmelor și a fotografiilor	35
Mărirea / micșorarea (zoom)	35
Înregistrarea sonoră mai intensă (înregistrare de sunet pe 5,1 canale)	35
Realizarea fotografiilor de înaltă calitate în timpul înregistrării filmelor (Dual Rec)	36
Înregistrare în spații întunecate (NightShot) (HDR-XR200E/XR200VE)	36
Înregistrare în modul oglindă	37
Înregistrarea unei acțiuni rapide în slow-motion (ÎNREG.CRSV.LENT.)	37
Închiderea afișajului sau pornirea/oprirea retroiluminării ecranului LCD	38

Preluarea informațiilor despre locație (GPS) (HDR-XR200VE)	38
Redare cu camera video.....	40
Redarea filmelor	40
Vizualizarea fotografiilor	42
Funcții utile pentru redarea filmelor și a fotografiilor	43
Căutarea unei scene dorite după locația înregistrării (Index hartă) (HDR-XR200VE)	43
Căutarea cu mare precizie a unei scene (Indexul rolei de film)	44
Căutarea după față a unei scene (Index pentru fețe)	45
Redarea unui compendiu al filmelor (REDARE EVIDENȚIERE) (HDR-XR200E/XR200VE)	46
Căutarea după dată a unei imagini (Index după dată)	47
Folosirea zoomului la redare cu fotografii	48
Vizualizarea unei serii de fotografii (Succesiune de imagini)	49
Vizualizarea imaginilor la televizor	50
Conectarea unui televizor folosind funcția [Ghid CONECT.TV]	50
Conectare la un televizor de înaltă definiție	51
Conectarea la un televizor fără înaltă definiție 16:9 (panoramic) sau 4:3	52
Folosirea funcției „BRAVIA” Sync	54

Montajul

Ștergerea filmelor și a fotografiilor	56
Preluarea informațiilor despre locația curentă (HDR-XR200VE)	58
Captarea unei fotografii dintr-un film	59
Duplicarea/copierea filmelor și a fotografiilor de pe discul intern pe „Memory Stick PRO Duo”	60
Duplicare filme	60
Copiere fotografii	61
Protejarea filmelor și a fotografiilor înregistrate (Protejare)	62
Divizarea unui film	63
Folosirea Listei de redare a filmelor	64
Crearea Listei de redare	64
Vizualizarea Listei de redare	65
Crearea unui disc cu un DVD writer, recorder	66
Crearea unui disc cu o calitate a imaginii de înaltă definiție (HD) cu un DVD writer, etc. (conectare cu cablu USB)	66
Crearea unui disc cu o calitate standard a imaginii (SD) cu un recorder, etc. (conectare cu cablu A/V)	67
Verificarea informațiilor referitoare la acumulator	68

Utilizarea mediilor de înregistrare	
Schimbarea suportului de înregistrare	69
Selectarea suportului de înregistrare pentru filme	69
Selectarea suportului de înregistrare pentru fotografii	69
Introducere „Memory Stick PRO Duo”	69
Verificarea informațiilor de pe suport	71
Ștergerea tuturor filmelor și a fotografiilor (Formatare)	71
Evitarea recuperării datelor de pe discul dur intern	72
Personalizarea camerei video	
REGLAJE FILM (Elemente pentru înregistrarea filmelor)	73
REGLAJE FOTO. (Elemente pentru înregistrări fotografii)	80
SET.FUNCȚII FEȚE (Elemente pentru a seta funcția facială)	84
REGL.VIZ.IMAG. (Elemente pentru personalizarea afișajului)	86
REGL.SUNET/AFIȘ. (Elemente pentru ajustarea sunetului și a ecranului)	89
REGLAJE IEȘIRE (Elemente de reglaj în cazul conectării la TV)	91
CEAS/ALIMBĂ (Elemente pentru reglarea orei și a limbii)	94
REGLAJ GENERAL (Alte elemente de reglare)	96
Funcții setate în  OPTION MENU	99
Ghid de depanare	
 Ghid de depanare	106
Afișaj de auto-diagnosticare/Indicatori de avertizare	112
Informații suplimentare	
Durata de înregistrare a filmelor/numărul de fotografii ce pot fi înregistrate	116
Durată estimată de înregistrare și redare cu fiecare acumulator	116
Durata estimată pentru înregistrarea filmelor	117
Numărul estimat de fotografii ce pot fi înregistrate	118
Utilizarea camerei video în străinătate	119
Structura fișierului/directorului de pe discul dur intern și „Memory Stick PRO Duo”	121
Întreținere și măsuri de precauție	122
Despre formatul AVCHD	122
Despre GPS (HDR-XR200VE)	123
Despre „Memory Stick”	125
Despre acumulatorul „InfoLITHIUM”	126
Despre „x.v.Color”	127
Despre manevrarea camerei video	127
Index	131

Tehnici de înregistrare utile

Verificarea poziției la golf



▶ ÎNREG.CRSV.LENT. 37

Obținerea unei înregistrări bune pe o pârtie de schi sau pe o plajă



▶ ILUM.SPATE AUTO. 79
▶ PLAJĂ 102
▶ ZĂPADĂ 102

Compensarea mișcării camerei în timpul înregistrării filmelor



▶  STEADYSHOT 76

Captarea automată a zâmbetelor



▶ DECLANȘ.ZĂMBET 85

Un copil pe scenă sub un reflector



▶ REFLECTOR 102

Flori în prim-plan



▶ PORTRET 102
▶ FOCALIZARE 101
▶ MACRO PRIM PLAN 100

Artificii în toată splendoarea



▶ ARTIFICII 102
▶ FOCALIZARE 101

Focalizare pe un câine în partea stângă a ecranului

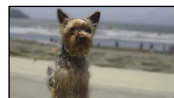

▶ FOCALIZARE 101
▶ FOCALIZ.PCT. 100
▶ EXP./FOCALIZ.PCT 99

Componente și butoane

Numerele din () reprezintă paginile de referință.

HDR-XR100E/XR105E/XR106E

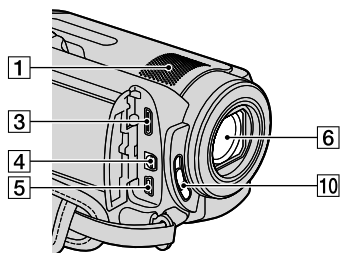

HDR-XR200E/XR200VE

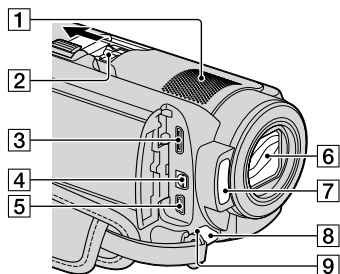

1 Microfon încorporat (35)

Când este conectat un microfon extern (vândut separat), acesta va funcționa în locul microfonului încorporat.

2 Active Interface Shoe



Active Interface Shoe alimentează accesoriile precum o lumină video, un bliț sau un microfon (vândute separat). Accesoriul poate fi pornit sau oprit când deschideți sau închideți ecranul LCD al camerei video. Consultați manualul de instrucțiuni furnizat cu accesoriul pentru mai multe detalii.

Active Interface Shoe are un dispozitiv de siguranță pentru fixarea sigură a accesoriului. Pentru a conecta un accesoriu, apăsați și împingeți-l până la capăt, apoi strângeți șurubul. Pentru a scoate un accesoriu, slăbiți șurubul, apăsați și scoateți accesoriul.

- Când deschideți sau închideți capacul patinei, culisați-l în sensul săgeții.
- Când înregistrați filme cu un bliț extern (vândut separat) conectați la patina pentru accesorii, opriți alimentarea blițului extern pentru a evita înregistrarea zgomotului din timpul încărcării.
- Nu puteți folosi un bliț extern (vândut separat) și un bliț intern simultan.
- Când este conectat un microfon extern (vândut separat), acesta va funcționa în locul microfonului încorporat (p. 35).

3 Mufă HDMI OUT (mini) (50)

4 Conector telecomandă A/V (50, 67)

5 Mufă Ψ (USB) (66)

HDR-XR105E/XR106E: doar ieșire

6 Obiectiv (obiectiv Carl Zeiss) (16)

7 Bliț (78, 82)

8 Led înregistrare cameră (96)

Ledul de înregistrare al camerei se aprinde în roșu în timpul înregistrării. Ledul se aprinde intermitent când capacitatea suportului de înregistrare sau nivelul de încărcare al acumulatorului sunt la minimum.

9 Senzor infraroșu/Port infraroșu

Îndreptați telecomanda fără fir (p. 9) spre senzorul infraroșu pentru a acționa camera video.

10 Comutator LENS COVER (24, 31)

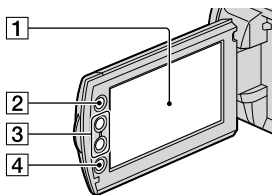

1 Ecran LCD/Ecran tactil (12, 37)

Dacă rotiți panoul LCD cu 180 de grade, puteți închide panoul LCD cu ecranul LCD în exterior. Acest lucru este folositor în timpul operațiilor de redare.

2 Buton (HOME) (12)

3 Butoane zoom (35, 48)

4 Buton START/STOP (25, 32)

6 Buton POWER (21)

7 Buton NIGHTSHOT (36)

8 Buton DISP (afișare) (38)

9 Difuzor

10 Led acces („Memory Stick PRO Duo”) (69)

Când acest led este aprins sau clipește, camera video citește sau scrie date.

11 Slot „Memory Stick Duo” (69)

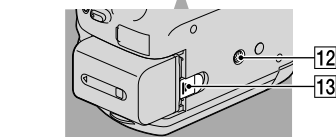
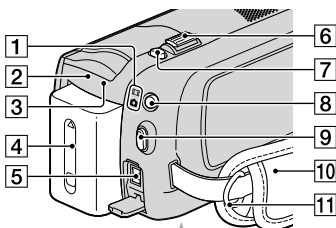

1 Leduri (Film)/ (Foto) (21)

2 Led CHG (HDR-XR100E/XR105E/XR106E)/

Led $\frac{1}{2}$ /CHG (HDR-XR200E/XR200VE) (18)

3 Led ACCESS (disc dur) (18)

Când acest led este aprins sau clipește, camera video citește sau scrie date.

4 Acumulator (18)

5 Mufă DC IN (18)

6 Cursor de zoom (35, 48)

7 Buton PHOTO (27, 34)

8 Buton MODE (26, 34)

9 Buton START/STOP (25, 32)

10 Curea de prindere (24, 31)

11 Bridă pentru curea de umăr

12 Mufă tripod

Conectați un tripod (vândut separat) în mufa tripodului cu ajutorul unui șurub pentru tripod (vândut separat: lungimea șurubului trebuie să fie mai mică de 5,5 mm).

HDR-XR100E/XR105E/XR106E

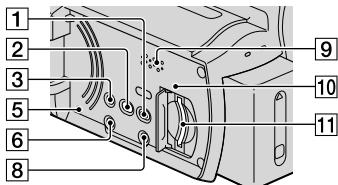

HDR-XR200E/XR200VE

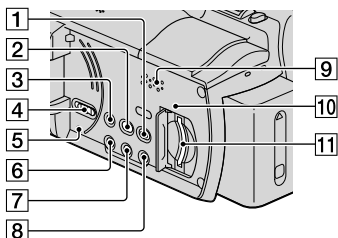

1 Buton (VIZIONARE IMAGINI) (27, 40)

2 Buton (DISC BURN) (a se vedea Ghid de acționare)

3 Buton EASY (25, 26)

4 Opțiunea GPS (HDR-XR200VE) (38)

5 Buton RESET

Apăsați RESET pentru a inițializa toate setările, inclusiv setarea orei.

13 Pârghie de decuplare BATT (baterie) (19)

13 Butoane ◀/▶/▲/▼/ENTER

Telecomandă fără fir

Doar pentru HDR-XR200E/XR200VE

Când apăsați unul dintre aceste butoane, pe ecranul LCD apare chenarul portocaliu. Selectați butonul dorit sau un element cu ◀/▶/▲/▼, apoi apăsați ENTER pentru accesare.

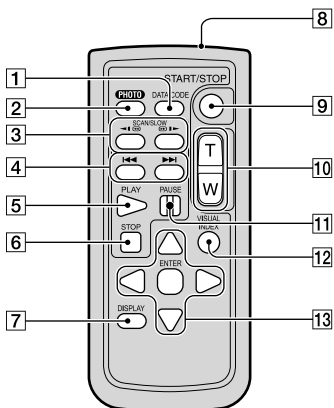

⚡ Note

- Scoateți foia de izolare înainte de a folosi telecomanda fără fir.

Foia de izolare

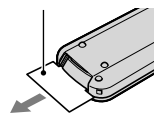

- Îndreptați telecomanda fără fir spre senzorul infraroșu pentru a acționa camera video (pag. 7).
- Dacă nu este trimisă nicio comandă de la telecomanda fără fir o anumită perioadă de timp, chenarul portocaliu dispare. Când apăsați oricare buton ◀/▶/▲/▼ sau ENTER din nou, chenarul apare în poziția unde a fost afișat anterior.
- Nu puteți selecta anumite butoane de pe ecranul LCD folosind ◀/▶/▲/▼.

1 Buton DATA CODE (88)

Afișează data și ora, parametrii camerei sau coordonatele (HDR-XR200VE) imaginilor înregistrate când apăsați acest buton în timpul redării.

2 Buton PHOTO (27, 34)

Imaginea de pe ecran, când apăsați acest buton, va fi înregistrată ca fotografie.

3 Butoane SCAN/SLOW (29, 41)

4 Butoane ◀◀/▶▶ (Anterior/Următor) (29, 30, 41, 42)

5 Buton PLAY (29, 41)

6 Buton STOP (29, 41)

7 Buton DISPLAY (38)

8 Emițător

9 Buton START/STOP (25, 32)

10 Butoane de zoom (35, 48)

11 Buton PAUSE (29, 41)

12 Buton VISUAL INDEX (27, 40)

Afișează un ecran VISUAL INDEX în timpul redării.

Pentru a schimba bateria telecomenzii fără fir

- 1 Apăsați clapeta și introduceți simultan unghia în fantă pentru a scoate suportul bateriei.
- 2 Introduceți o baterie nouă cu semnul + orientat în sus.
- 3 Împingeți suportul bateriei la loc în telecomandă fără fir până când auziți un clic.

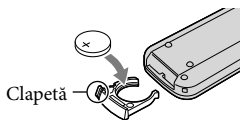

AVERTISMENT

Bateria poate exploda în cazul folosirii incorecte. Nu o reîncărcați, nu o demontați și nu o aruncați în foc.

- Când bateria cu litiu se consumă, distanța de la care poate fi acționată telecomanda fără fir se poate micșora sau telecomanda fără fir poate funcționa incorect. În acest caz, înlocuiți bateria cu o baterie cu litiu Sony CR2025. Folosirea unui alt tip de baterie poate duce la provocarea unui incendiu sau a unei explozii.

Indicatori de ecran

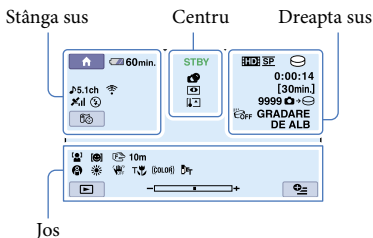

Stânga sus

Indicator	Semnificație
	Buton HOME (12)
	MOD AUDIO (74)
	Înregistrare temporizată (105)
	Stadiu căutare GPS (38)
	LOCAȚIA DVS. (58)
	Bliț, RED.EF.OCHI ROȘII (78, 83)
	MIC.ZOOM ÎNCORP (104)
	NIV.REF.MICR. scăzut (105)
	IMAG.PANORAMIC. (74)
	Autonomie rămasă
	Buton de revenire (12)

















Centru

Indicator	Semnificație
[STBY]/[ÎNREG.]	Stare de înregistrare (25, 32)
	Dimensiune fotografie (80)
	Setare succesiune de imagini (49)
	NightShot (36)
	Avertisment (112)
	Mod de redare (27, 40)

Dreapta sus

Indicator	Semnificație
	Calitatea imaginii înregistrate (HD/SD) și modul de înregistrare (FH/HQ/SP/LP) (73)
	Suport de înregistrare/redare (69)
0:00:00	Cronometru (oră:minut:secundă) (27,40)
[00min.]	Durată estimată de înregistrare rămasă (27, 40)
GRADARE GRADARE DE ALB DE NEGRU	GRADARE (104)
	Retroiluminare ecran LCD oprită (38)
	Senzor de cădere oprit (98)
	Senzor de cădere activat (98)
9999	Număr aproximativ de fotografii ce pot fi înregistrate și suport de înregistrare (26, 33)
	Folder de redare (42)
100/112	Filmul sau fotografia curentă/Numărul total al filmelor sau al fotografiilor înregistrate (27, 40)

Jos

Indicator	Semnificație
	DETECȚIA FEȚEI (84)
	REGL.DETECT. (85)
	Focalizare manuală (101)
	SELECȚIE SCENĂ (102)
	Echilibru de alb (103)
	SteadyShot oprit (76, 81)
	EXP/FOCALIZ. PCT/EXP.PUNCTUALĂ/ EXPUNERE (99, 101)
	MACRO PRIM PLAN (100)
	X.V.COLOR (76)
	LENTILE DE CONV. (79, 83)
	Buton OPTION (12)
	Buton VIZIONARE IMAGINI (27, 40)
	Buton succesiune de imagini (49)
	Nume fișier de date (29, 42)
	Imagine protejată (62)
	Buton VISUAL INDEX (29, 42)

- Indicatorii și poziția acestora sunt relative și pot diferi de ceea ce vedeți în realitate.
- Unii indicatori pot să nu apară, în funcție de model.

„HOME” și „OPTION” - Beneficierea de două tipuri de meniuri

Folosirea HOME MENU

Când apăsați butonul  (HOME), apare HOME MENU. Puteți modifica setările camerei dvs. video, etc.

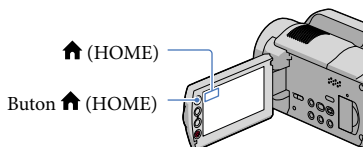

- 1 Atingeți categoria dorită → elementul din meniu care urmează să fie schimbat.





Element din meniu





Categorie

- 2 Urmați instrucțiunile de pe ecran.

- 3 După terminarea setării, atingeți **OK**.

- Dacă elementul nu este pe ecran, atingeți  / .
- Pentru a reveni la ecranul anterior, atingeți .
- Pentru a ascunde ecranul HOME MENU, atingeți .
- Nu puteți selecta elementele sau setările marcate cu gri.

Folosirea funcției HELP

Pentru a vedea descrierile din HOME MENU, atingeți  (HELP) de pe ecranul HOME MENU. (Partea de jos a butonului  devine portocalie.) Apoi atingeți elementul care vă interesează.

Folosirea OPTION MENU

 OPTION MENU apare exact ca fereastra ce este afișată când apăsați butonul din dreapta al unui mouse. Apar elementele din meniu ce pot fi modificate.

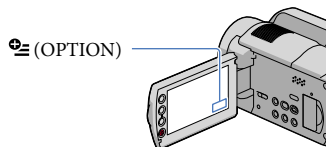

- 1 Atingeți opțiunea dorită → elementul pentru a schimba setarea.

Element din meniu



Opțiune

- 2 După terminarea setării, atingeți **OK**.

Note

- Dacă elementul dorit nu este pe ecran, atingeți o altă opțiune. (S-ar putea să nu fie nicio opțiune.)
- Nu puteți folosi OPTION MENU în timpul utilizării modului Easy Handycam.
- Opțiunile și elementele ce apar pe ecran depind de starea de înregistrare/redare a camerei din acel moment.

Liste de meniuri

Listă  HOME MENU

Categoria (ÎNREGISTRARE)

FILM* ¹	pag. 31
FOTOGRAFIE* ¹	pag. 33
ÎNREG.CRSV.LENT.	pag. 37

Categoria (VIZIONARE IMAGINI)

VISUAL INDEX* ¹	pag. 41
HARTĂ* ^{1*3}	pag. 43
ROLĂ DE FILM* ¹	pag. 44
FEȚE* ¹	pag. 45
LISTĂ DE REDARE	pag. 64

Categoria (ALTELE)

ȘTERGERE* ¹	
ȘTERGERE	pag. 56
ȘTERGERE	pag. 56
LOCAȚIA DVS.* ^{1*3}	pag. 58
CAPTURĂ IMAGINE	pag. 59
COPIERE FILME	
COPIERE	pag. 60
COPIERE	pag. 60
COPIERE FOTO.	
COPIERE selectate	pag. 61
COPIERE (dată)	pag. 61
EDITARE	
ȘTERGERE	pag. 56
ȘTERGERE	pag. 56
PROTEJARE	pag. 62
PROTEJARE	pag. 62
DIVIZARE	pag. 63
EDIT LISTĂ REDARE	
ADĂUGARE/ ADĂUGARE	pag. 64
ADAUG (DATĂ)/ ADAUG (DATĂ)	pag. 64
ELIMINARE/ ELIMINARE	pag. 65
SE ELIMINĂ TOT/ SE ELIMINĂ TOT	pag. 65
MUTARE/ MUTARE	pag. 65

CONECTARE USB





CONECT.USB	pag. 66
CONECT.USB	pag. 66
SCRIERE DISC	Ghid de acționare
PRELUARE MUZICĂ* ⁴	pag. 46
Ghid CONECT.TV* ¹	pag. 50
INSTRUM.MUZICĂ	pag. 46
PRELUARE MUZICĂ* ^{1*4}	pag. 46
GOLIRE MUZICĂ* ^{1*4}	pag. 46
INFO.ACUMUL.	pag. 68

Categoria (GESTIUNE MEDII DE STOCARE)

ALEG.MEDIU FILME* ¹	pag. 69
ALEG.MEDIU FOTO* ¹	pag. 69
INFO.MEDIU	pag. 71
FORMAT.MEDIU* ¹	pag. 71
REP.FIȘ.BD.IMAG.	pag. 110, 113

Categoria (REGLAJE)

REGLAJE FILM	
ALEGERE * ¹	pag. 73
MOD ÎNREG.	pag. 73
MOD AUDIO	pag. 74
ILUM.NIGHTSHOT* ⁴	pag. 74
IMAG.PANORAMIC.	pag. 74
ZOOM DIGITAL	pag. 75
STEADYSHOT	pag. 76
OBT.LENT AUTO.	pag. 76
X.V.COLOR	pag. 76
CHENAR GHIDARE	pag. 77
CAPRĂMASĂ	pag. 77
MOD BLIȚ* ^{1*4}	pag. 78
NIVEL BLIȚ* ⁴	pag. 78
RED.EF.OCHI ROȘII* ⁴	pag. 78
LENTILE DE CONV.	pag. 79
ILUM.SPATE AUTO.	pag. 79
REGLAJE FOTO.	
DIMENS.IMAG.* ¹	pag. 80
NUMĂR FIȘIER	pag. 80
ILUM.NIGHTSHOT* ⁴	pag. 80
STEADYSHOT* ⁴	pag. 81
OBT.LENT AUTO.	pag. 81
CHENAR GHIDARE	pag. 81

MOD BLIȚ*1*4	pag. 82
NIVEL BLIȚ*4	pag. 82
RED.EF.OCHI ROȘII*4	pag. 83
LENTILE DE CONV.	pag. 83
ILUM.SPATE AUTO.	pag. 83
SET.FUNCȚII FEȚE	
SET.DETECT.FEȚEI	pag. 84
DECLANȘ.ZĂMBET*2	pag. 85
REGL.VIZ.IMAG.	
ALEGERE  / 	pag. 86
COD DE DATE	pag. 86
REGL.SUNET/AFIȘ.	
VOLUM*1	pag. 89
Semnal sonor*1	pag. 89
LUMIN.LCD	pag. 89
NIVEL ILUM.LCD	pag. 89
CULOARE LCD	pag. 90
REGLAJE IEȘIRE	
TIP TV	pag. 91
IEȘIRE AFIȘARE	pag. 92
COMPONENTE	pag. 92
REZOLUȚIE HDMI	pag. 92
CEAS/  LIMBĂ	
POTRIVIRE CEAS*1	pag. 21
STABILIRE ZONĂ	pag. 94
AUTOAJUST.ORĂ*3	pag. 94
AUTOSTAB.ZONĂ*3	pag. 94
ORA DE VARĂ	pag. 95
 STABILIRE LIMBĂ*1	pag. 95
REGLAJ GENERAL	
MOD DEMO	pag. 96
IND.LUMIN.ÎNREG*4	pag. 96
CALIBRARE	pag. 128
OPRIRE AUTO.	pag. 97
PORNIT DE LCD	pag. 97
TELECOMANDĂ*4	pag. 97
SENZOR CĂDERE	pag. 98
CONTROL PT.HDMI	pag. 98

- [REGL.SUNET/AFIȘ.] se schimbă în [REGLAJE SUNET] în timpul modului Easy Handycam.

*1 Puteți seta acest element în timpul modului

Easy Handycam.

*2 Nu puteți seta [ACTIVARE CHENAR] în timpul modului Easy Handycam.

*3 HDR-XR200VE

*4 HDR-XR200E/XR200VE

Listă OPTION MENU

Următoarele elemente sunt disponibile doar în OPTION MENU.

opțiune

EXP/FOCALIZ.PCT	pag. 99
EXP.PUNCTUALĂ	pag. 99
FOCALIZ.PCT.	pag. 100
MACRO PRIM PLAN	pag. 100
EXPUNERE	pag. 101
FOCALIZARE	pag. 101
SELECȚIE SCENĂ	pag. 102
ECHILIBRU DE ALB	pag. 103

opțiune

GRADARE	pag. 104
---------	----------

opțiune

MIC.ZOOM ÎNCORP	pag. 104
NIV.REF.MICR.	pag. 105
TEMPORIZATOR	pag. 105
CRONOMETRARE	pag. 38

Opțiunea depinde de situație/nicio

opțiune

SUCCESIUNE FOTO.	pag. 49
REGL.SUCC.FOTO.	pag. 49

Citiți aceste instrucțiuni înainte de a acționa camera video

Elemente furnizate

Cifrele din () reprezintă numărul de articole incluse.

- Adaptor de rețea (1)
- Cablu de alimentare (1)
- Cablu componente A/V (1) **A**
- Cablu de conectare A/V (1) **B**
- Cablu USB (1) **C**
- Telecomandă fără fir (1)

Doar pentru HDR-XR200E/XR200VE

- Conține deja o baterie tip pastilă cu litiu.
- Acumulator reincărcabil NP-FH60 (1)
- CD-ROM "Handycam Application Software" (1)
 - „PMB” (software, incluzând „PMB Guide”)
 - „Manual Handycam” (PDF)
- "Ghid de acționare" (1)

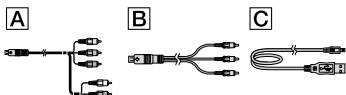

- Consultați pagina 70 pentru a vedea ce „Memory Stick” puteți folosi cu această cameră video.

Folosirea camerei video

- Nu țineți camera video de următoarele componente și nici de capacele mufelor.

Ecran LCD

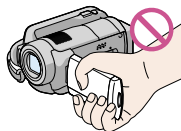

Acumulator

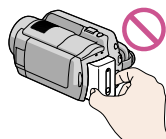

Capac sabot (HDR-XR200E/XR200VE)

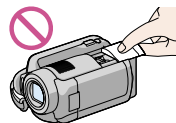

- Camera video nu este rezistentă la praf, la stropi sau la apă. Consultați „Despre manevrarea camerei video” (pag. 127).
- Nu efectuați niciuna dintre următoarele operații când ledurile (Film)/ (Foto) (pag. 21) sau ledurile ACCESS/acces (pag. 18, 69) sunt aprinse constant sau intermitent. În caz contrar, suportul de înregistrare poate fi deteriorat, imaginile înregistrate se pot pierde sau pot apărea alte defecțiuni.
 - Scoaterea cardului „Memory Stick PRO Duo” din camera video.
 - Scoaterea acumulatorului sau a adaptorului de rețea din camera video
 - Aplicarea de șocuri mecanice sau vibrații camerei video
- Când conectați camera la un alt dispozitiv cu ajutorul unui cablu, aveți grijă să introduceți corect conectorul. Dacă forțați fișa de conectare, veți deteriora mufa și pot apărea disfuncționalități ale camerei video.
- Deconectați adaptorul de rețea de la camera video, ținând cu mâna atât camera, cât și adaptorul de curent continuu.
- Chiar dacă aveți camera video oprită, funcția GPS funcționează atâta timp cât opțiunea GPS este setată pe ON. Aveți grijă ca funcția GPS să fie setată pe OFF în timpul decolării și aterizării unui avion (HDR-XR200VE).

Elemente de meniu, ecran LCD și lentile

- Elementele de meniu marcate cu gri nu sunt disponibile în condițiile înregistrării curente sau ale redării.
- Ecranul LCD este produs cu o tehnologie extrem de precisă, astfel încât 99,99% dintre pixeli sunt operaționali efectiv. Cu toate acestea, niște puncte mici negre și/sau luminoase (albe, roșii, albastre sau verzi) pot apărea constant pe vizor sau pe ecranul LCD. Aceste puncte apar în mod normal în procesul de fabricație și nu afectează în niciun fel înregistrarea.

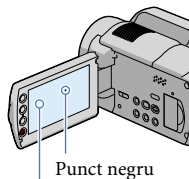

Punct alb, roșu, albastru sau verde

- Expunerea îndelungată la soare a ecranului LCD sau a lentilelor poate provoca disfuncționalități.
- Nu îndreptați camera spre soare. În caz contrar, aceasta ar putea funcționa incorect. Înregistrați imagini ale soarelui în condiții de luminozitate scăzută, cum ar fi în amurg.

Despre schimbarea setării limbii

Afișajele de pe ecran în diverse limbi sunt folosite pentru ilustrarea procedurilor de funcționare. Schimbați limba afișată înainte de utilizarea camerei, dacă este necesar (pag. 22).

Înregistrarea

- Înainte de a începe înregistrarea, verificați funcția de înregistrare pentru a vă asigura că imaginile și sunetele sunt corect înregistrate.
- Nu se acordă despăgubiri pentru conținutul înregistrărilor, deși înregistrarea sau redarea nu este posibilă în cazul unei disfuncționalități a camerei, a suportului de stocare etc.
- Sistemele TV color pot diferi în funcție de țară/regiune. Pentru a vedea înregistrările pe televizor, aveți nevoie de un televizor în sistem PAL.

- Programele de televiziune, filmele, casetele video și alte materiale pot fi protejate de dreptul de autor. Înregistrarea neautorizată a unor astfel de materiale poate să contravină legilor dreptului de autor.

Redarea imaginilor înregistrate cu alte echipamente

- Camera dvs. video este compatibilă cu formatul MPEG4 AVC/H.264 High Profile pentru o înregistrare cu o calitate a imaginii de înaltă definiție (HD). Prin urmare, nu puteți reda imaginile înregistrate cu o calitate a imaginii de înaltă definiție (HD) cu următoarele echipamente:
 - Alte echipamente cu format AVCHD incompatibile cu High Profile
 - Echipamente incompatibile cu formatul AVCHD

Discuri înregistrate cu o calitate a imaginii de înaltă definiție (HD)

- Această cameră video înregistrează imagini de înaltă definiție în format AVCHD. Suporturile DVD cu un conținut AVCHD nu trebuie introduse în aparate DVD de redare sau înregistrare, întrucât DVD-ul poate rămâne blocat în interior sau conținutul acestuia poate fi șters fără o avertizare prealabilă. Suporturile DVD cu un conținut AVCHD pot fi văzute cu un aparat de redare/inregistrare Blu-ray Disc™ sau cu un alt aparat compatibil.

Carl Zeiss Lens

Camera dvs. video este dotată cu lentile Carl Zeiss, concepute de Carl Zeiss, în Germania, în colaborare cu Sony Corporation, și produce imagini de o înaltă calitate. Sistemul de măsurare adoptat este MTF pentru camere video și oferă calitatea tipică a lentilelor Carl Zeiss.

Pentru HDR-XR200E/XR200VE

Lentilele camerei sunt acoperite cu un strat T* antireflexie ce reproduce fidel culorile. MTF= Modulation Transfer Function. Valoarea numerică reprezintă cantitatea de lumină, provenind de la subiect, ce intră în lentile.

Salvați toate datele de imagine înregistrate

- Pentru a evita pierderea datelor de imagine, salvați periodic imaginile înregistrate pe un suport extern. Se recomandă salvarea datelor de imagine pe un disc, cum ar un DVD-R, cu ajutorul computerului (a se vedea Ghid de acționare). Puteți salva datele de imagine și cu un aparat video sau un recorder DVD/HDD (pag. 66).

Nu aplicați șocuri mecanice sau vibrații camerei video

- Discul dur al camerei video poate să nu mai fie recunoscut, iar înregistrarea sau redarea poate să nu mai fie posibilă.
- Nu supuneți camera șocurilor, în special în timpul înregistrării/redării. După înregistrare, nu supuneți camera vibrațiilor sau șocurilor cât timp ledul ACCESS este aprins.
- Când folosiți cureaua de umăr (vândută separat), nu izbiți camera video de alte obiecte.
- Nu folosiți camera în zone cu o poluare fonică ridicată.

Despre senzorul de cădere

- Pentru a proteja discul dur intern de șocuri provocate prin cădere, camera video are un senzor de cădere (pag. 98). În cazul căderii sau în condiții de non-gravitație, zgomotul produs când funcția este activată de cameră poate fi, de asemenea, înregistrat. Dacă senzorul de cădere înregistrează căderi repetate, înregistrarea/redarea poate fi oprită.

Note cu privire la acumulator/adaptor de rețea

- Aveți grijă să scoateți acumulatorul sau adaptorul de rețea după oprirea camerei video.

Note despre temperaturile de funcționare

- Dacă temperatura camerei video este foarte ridicată sau foarte scăzută, este posibil să nu puteți înregistra sau reda imagini, datorită funcțiilor de protecție ale camerei ce se activează în astfel de situații. În acest caz, apare un indicator pe ecranul LCD (pag. 112).

Când camera este conectată la un computer

- Nu încercați să formatați discul dur sau spațiul de stocare al fișierelor muzicale (HDR-XR200E/XR200VE) al camerei cu ajutorul computerului. În caz contrar, camera ar putea să nu funcționeze corect.

Note cu privire la utilizarea camerei la mare altitudine

- Nu porniți camera video în zone cu presiune scăzută, unde altitudinea depășește 5.000 m. În caz contrar, puteți deteriora discul dur al camerei.

Note despre aruncare/transfer de proprietate

- Chiar dacă efectuați procedura [FORMAT.MEDIU] (pag. 71) sau formatați discul dur al camerei video, este posibil să nu ștergeți datele definitiv. Dacă dați camera altcuiva, se recomandă să efectuați operația [EGOLIRE] (pag. 71) pentru a evita recuperarea datelor. De asemenea, dacă doriți să aruncați camera, se recomandă să distrugeți carcasa acesteia.

Dacă nu puteți înregistra/rede imagini, efectuați operația [FORMAT.MEDIU]

- Dacă înregistrați/ștergeți imagini pe o perioadă lungă de timp, se poate produce o fragmentare a datelor pe suportul de înregistrare. Imaginile nu pot fi salvate sau înregistrate. În acest caz, salvați mai întâi imaginile pe un suport extern de stocare (pag. 66, consultați și Ghid de acționare), și apoi efectuați operația [FORMAT.MEDIU] (pag. 71).

Pasul 1: Încărcarea acumulatorului

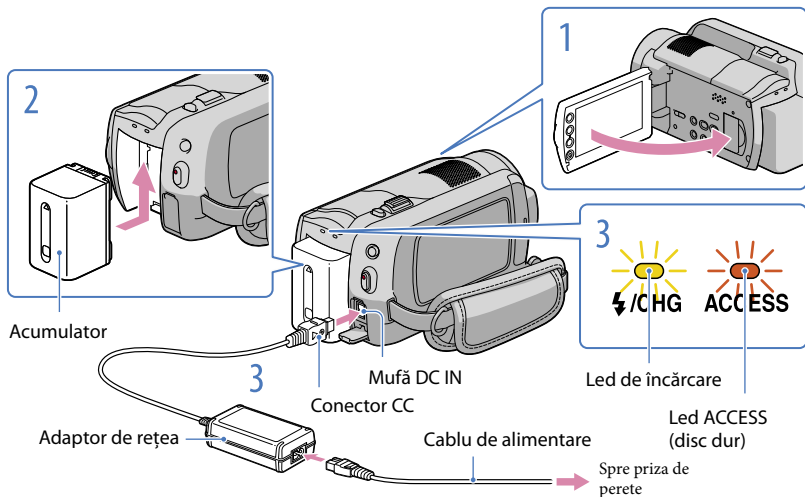

Puteți încărca acumulatorul „InfoLITHIUM” (seria H) după ce l-ați fixat pe cameră.

- Nu puteți fixa un alt acumulator „InfoLITHIUM” în afara celui din seria H.

- 1 Oprți camera video închizând ecranul LCD.
- 2 Fixați acumulatorul culisându-l în direcția săgeții până ce auziți clic.
- 3 Cuplați adaptorul de rețea și cablul de alimentare la camera video și la priza de perete.
 - Aveți grijă ca indicația ▲ de pe conectorul CC să fie îndreptată spre dreapta.

Ledul de încărcare se aprinde și începe încărcarea. Ledul de încărcare se stinge când acumulatorul este complet încărcat.
- 4 Când acumulatorul s-a încărcat, decuplați adaptorul de rețea de la mufa DC IN a camerei video.

- Consultați pagina 116 pentru durata de înregistrare și redare.
- Când camera este pornită, puteți verifica capacitatea aproximativă a acumulatorului cu ajutorul indicatorului de autonomie din stânga sus a ecranului.

Durată de încărcare

Durata aproximativă (min.) necesară când încărcați complet un acumulator complet descărcat.

Acumulator	Durată de încărcare
NP-FH50	135
NP-FH60 (furnizat)	135
NP-FH70	170
NP-FH100	390

- Durată calculată cu camera la 25 °C. 10 °C până la 30 °C este temperatura recomandată.

Pentru a scoate acumulatorul

Închideți ecranul LCD. Culisați clapeta de deblocare (baterie) BATT ① și scoateți acumulatorul ②.

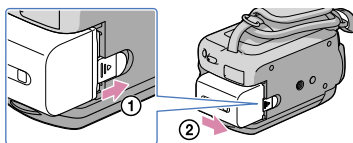

Pentru a utiliza o priză ca sursă de alimentare



Faceți aceleași conexiuni ca la „Pasul 1: Încărcarea acumulatorului”. Chiar dacă acumulatorul este atașat, acesta nu se descarcă.

Încărcarea acumulatorului în străinătate

Puteți încărca acumulatorul în orice țară/regiune folosind adaptorul de rețea furnizat la o tensiune între 100 V - 240 V CA, 50Hz/60 Hz.

- Nu folosiți un transformator electronic.

Note despre acumulator

- Când scoateți acumulatorul sau decuplați adaptorul de rețea, închideți ecranul LCD și asigurați-vă că ledul  (Film)/ledul  (Foto) (pag. 21)/ledul ACCESS (pag. 18)/ledul acces (pag. 69) sunt stinse.
- Ledul de încărcare clipește intermitent în următoarele condiții:
 - Acumulatorul nu este corect atașat.
 - Acumulatorul este deteriorat.
- Dacă fixați un accesoriu de iluminare video (vândut separat), se recomandă să folosiți un acumulator NP-FH70 sau NP-FH100 (HDR-XR200E/XR200VE).
- Nu vă recomandăm să folosiți un acumulator NP-FH30, deoarece vă permite o durată scurtă de înregistrare și redare cu camera.
- Chiar dacă aveți camera oprită, sursa de alimentare cu curent alternativ este activă atâta timp cât adaptorul de rețea este conectat la priză.
- În setarea implicită, aparatul se oprește automat dacă nu folosiți camera timp de aproximativ 5 minute, pentru a economisi energia bateriei ([OPRIRE AUTO.]).

Note despre adaptorul de rețea

- Folosiți o priză apropiată când utilizați adaptorul de rețea. Decuplați imediat adaptorul de rețea de la priză dacă apare vreo disfuncționalitate în timpul folosirii camerei video.
- Când folosiți adaptorul de rețea, nu-l plasați într-un spațiu îngust, cum ar fi între un perete și un obiect de mobilier.
- Nu scurtcircuitați conectorul CC al adaptorului de rețea sau borna bateriei cu obiecte metalice. Acest lucru poate cauza disfuncționalități.

Pasul 2: Pornirea camerei și reglarea datei și a orei

1

Deschideți ecranul LCD.

Camera video este pornită.

- Pentru a porni camera video când ecranul LCD este deschis, apăsați POWER.

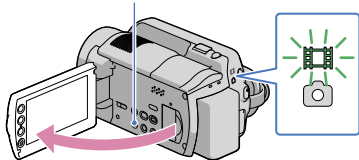

- 🎞️ (Film): Pentru înregistrarea filmelor
- 📷 (Foto): Pentru înregistrarea fotografiilor

2

Selectați zona geografică dorită cu ▲/▼, apoi atingeți [URMĂTORUL].

Atingeți butonul de pe ecranul LCD.

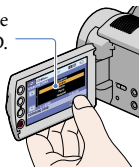

- Pentru a regla din nou data și ora, atingeți ⬆️ (HOME) → 🛠️ (REGLAJE) → [CEAS/📅] LIMBĂ] → [POTRIVIRE CEAS]. Dacă un element nu este pe ecran, atingeți ▲/▼ până ce acesta apare.

3

Setați [ORA DE VARĂ], data și ora, apoi atingeți [OK].

Ceasul pornește.

- Dacă setați [ORA DE VARĂ] pe [PORNIT], ceasul este dat cu 1 oră înainte.

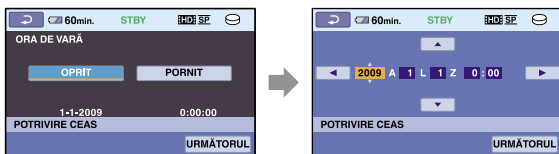

- Data și ora nu apar în timpul înregistrării, dar sunt înregistrate automat pe suportul de înregistrare și pot fi afișate în timpul redării. Pentru a afișa data și ora, atingeți ⬆️ (HOME) → 🛠️ (REGLAJE) → [REGL. VIZ.IMAG.] → [COD DE DATE] → [DATĂ/ORĂ] → [OK] → [📅] → [X].
- Puteți opri bipurile apăsând ⬆️ (HOME) → 🛠️ (REGLAJE) → [REGL.SUNET/AFIȘ.] → [Semnal sonor] → [OPRIT] → [OK] → [📅] → [X].
- Dacă butonul pe care îl atingeți nu răspunde corect comenzii, calibrați ecranul tactil (pag. 128).

- După ce ați setat ceasul, ora este reglată automat cu [AUTOAJUST.ORĂ] și [AUTOSTAB.ZONĂ] setate pe [PORNIT] (p. 96). Ora poate să fie reglată automat incorect, în funcție de țara/regiunea selectată pentru camera video. În acest caz, setați [AUTOAJUST.ORĂ] și [AUTOSTAB.ZONĂ] pe [OPRIT] (HDR-XR200VE).

Pentru a opri alimentarea

Închideți ecranul LCD.

Ledul  (Film) clipește câteva secunde și alimentarea este oprită.



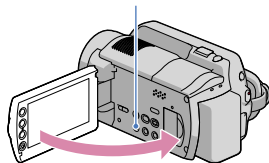



POWER



- Puteți opri camera video și apăsând pe POWER.
- Când funcția [PORNIT DE LCD] (pag. 97) este setată pe [OPRIT], opriți camera video apăsând pe POWER.

Schimbarea setării limbii

Puteți schimba afișajele pentru a vizualiza mesajele într-o anumită limbă.

Atingeți  (HOME) →  (REGLAJE) → [CEAS/  LIMBĂ] → [ STABILIRE LIMBĂ]
→ o limbă dorită →  →  → .



Cinci sfaturi pentru o înregistrare de succes



★ Stabilizarea camerei video

Când țineți camera video, stați în poziție dreaptă și țineți brațele aproape de corp.

Deși funcția SteadyShot este eficientă contra mișcărilor camerei, este esențial să nu mișcați camera.

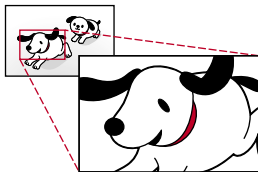

★ Zoom lin

Efectuați zoom înainte și înapoi încet și cu mișcări line. Nu exagerați în folosirea zoomului. Utilizarea excesivă a zoomului poate fi oboșitoare când veți urmări imaginile.



★ Evocarea senzației de spațialitate

Folosiți tehnica de rotire panoramică. Stabilizați-vă, mișcați camera video orizontal, în timp ce vă răsuciți încet corpul. Rămâneți nemișcat la sfârșitul panoramării pentru ca scena să pară stabilă.



★ Evidențierea filmelor cu povestiri

Gândiți-vă la sonorul de fond al filmelor. Relatați despre subiect sau vorbiți cu subiectul în timpul filmării.

Căutați un volum echilibrat al vocilor, întrucât persoana care înregistrează este mai aproape de microfon decât persoana înregistrată.



★ Folosirea accesoriilor

Folosiți în mod eficient accesoriile camerei.

De exemplu, cu ajutorul unui trepied, puteți face înregistrări lente sau puteți înregistra în condiții de iluminare slabă, precum scene cu artificii sau vederi nocturne. Dacă aveți cu dvs. un acumulator de schimb, puteți continua înregistrarea fără să vă îngrijați că se va descărca acumulatorul.

Înregistrarea și redarea cu ușurință a filmelor și fotografiilor (funcționarea **EASY** Easy Handycam)

E suficient să apăsați EASY. Puteți înregistra și reda filme și fotografii cu ușurință (Funcționare Easy Handycam).

În timpul funcționării Easy Handycam, puteți seta opțiuni de bază, cum ar fi schimbarea dimensiunii imaginii sau ștergerea imaginilor, din cadrul elementelor de setare și modificare. Alte elemente sunt setate automat.

- Când funcția Easy Handycam este pornită, aproape toate setările din meniu sunt resetate automat pe setările implicite. (Unele elemente de meniu păstrează setările făcute înainte de modul Easy Handycam.)

Înregistrarea filmelor

În setarea implicită, filmele sunt înregistrate cu o calitate a imaginii de înaltă definiție (HD) pe discul dur (pag. 69, 73).

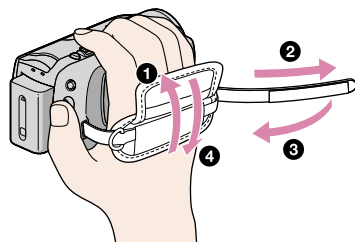

- 1 Fixați cureaua de prindere.

- 2 Deschideți ecranul LCD.

Camera video este pornită.

- Pentru a porni camera video când ecranul LCD este deschis, apăsați POWER (p. 21).

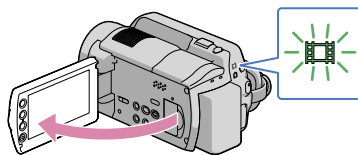

Pentru HDR-XR100E/XR105E/XR106E

Deschideți capacul obiectivului.

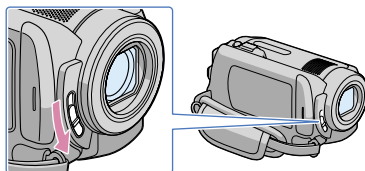

3 Apăsați EASY.

EASY apare pe ecranul LCD.

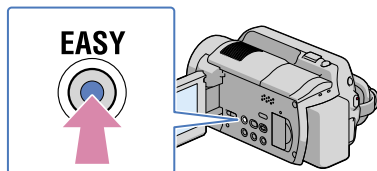

4 Apăsați START/STOP pentru a începe înregistrarea.

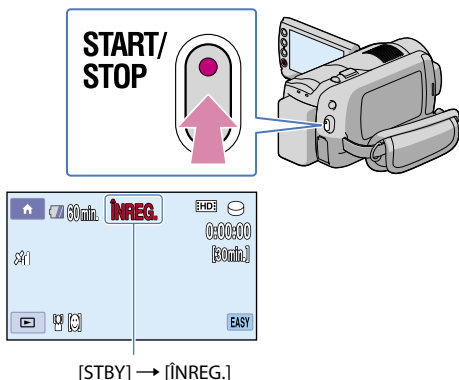

[STBY] → [ÎNREG.]

Pentru a opri înregistrarea, apăsați START/STOP din nou.

Sugestii

- Varianta stabilită pentru [MOD ÎNREG.] este [HD SP] sau [SD SP] (pag. 73).

1 Deschideți ecranul LCD.

Camera video este pornită.

- Pentru a porni camera video când ecranul LCD este deschis, apăsați POWER (p. 21).

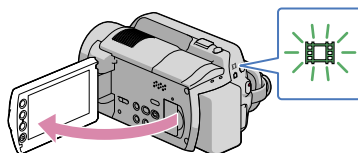

Pentru HDR-XR100E/XR105E/XR106E

Deschideți capacul obiectivului.

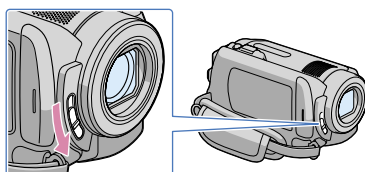

2 Apăsați EASY.

EASY apare pe ecranul LCD.

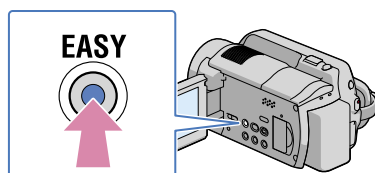

3 Apăsați MODE pentru a aprinde ledul (Foto).

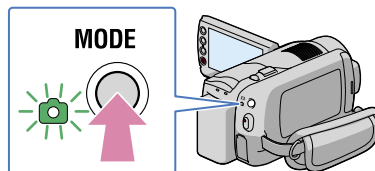

- 4 Apăsați ușor pe PHOTO pentru a ajusta focalizarea, apoi apăsați complet.

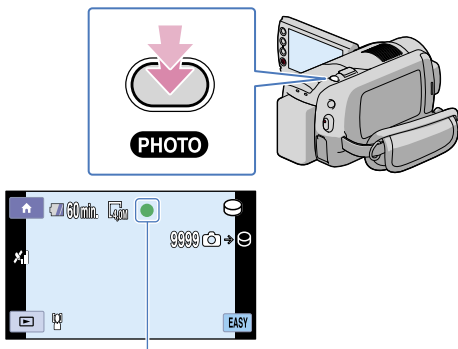

Clipește → Se aprinde

Când  dispăre, fotografia este înregistrată pe discul dur intern.

Redarea filmelor

- 1 Deschideți ecranul LCD.

Camera video este pornită.

- Pentru a porni camera video când ecranul LCD este deschis, apăsați POWER (p. 21).

- 2 Apăsați  (VIZIONARE IMAGINI).

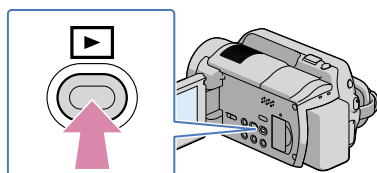

Ecranul VISUAL INDEX apare după câteva secunde.

3 Apăsați **[HDI]** (sau **[SDI]**) (①) → un film dorit (②).

HDR-XR100E/XR105E/XR106E

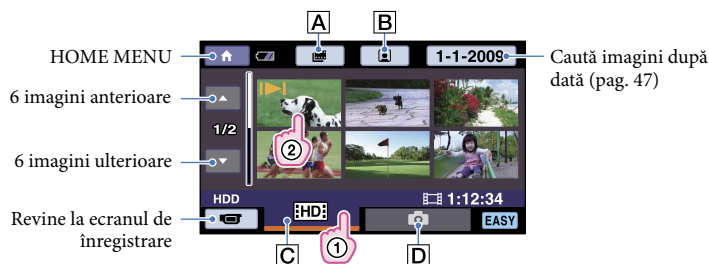

[A] : Afișează ecranul Indexul rolei de film (pag. 44).

[B] : Afișează ecranul Index pentru fețe (pag. 45).

[C] **[HDI]** : Afișează filmele cu o calitate a imaginii de înaltă definiție (HD).*

[D] : Afișează fotografiile.

* **[SDI]** apare când selectați filme cu o calitate a imaginii de înaltă definiție (SD) în [ALEGERE **[HDI]** / **[SDI]**] (pag. 86).

- **[▶|▶]** apare cu filmul sau fotografia cel mai recent vizualizată sau înregistrată. Dacă atingeți filmul sau fotografia cu **[▶|▶]**, puteți continua redarea dintr-un moment anterior. (**[▶|▶]** apare pe fotografia înregistrată pe „Memory Stick PRO Duo”).

HDR-XR200E/XR200VE

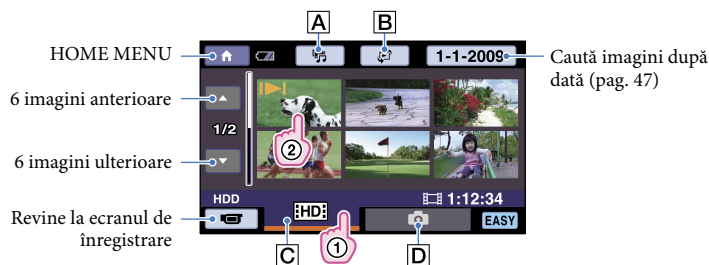

[A] : Afișează ecranul REDARE EVIDENȚIERE (pag. 46).

[B] : Afișează ecranul pentru a selecta tipul de index ([**[HARTĂ]**] (HDR-XR200VE)/ [**[ROLĂ DE FILM]**]/[**[FEȚE]**]) (pag. 43, 44, 45).

[C] **[HDI]** : Afișează filmele cu o calitate a imaginii de înaltă definiție (HD).*

[D] : Afișează fotografiile.

* **[SDI]** apare când selectați filme cu o calitate a imaginii de înaltă definiție (SD) în [ALEGERE **[HDI]** / **[SDI]**] (pag. 86).

- ▶▶ apare cu filmul sau fotografia cel mai recent vizualizată sau înregistrată. Dacă atingeți filmul sau fotografia cu ▶▶, puteți continua redarea dintr-un moment anterior. (▶▶ apare pe fotografia înregistrată pe „Memory Stick PRO Duo”).

Camera video începe redarea filmului selectat.

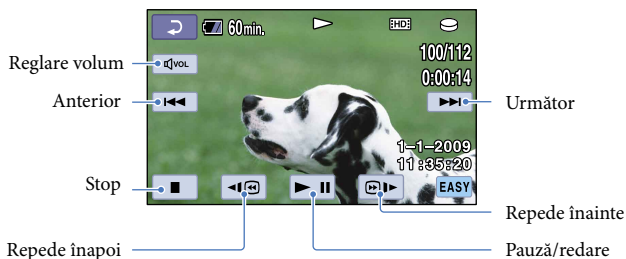

⚙ Sugestii

- Când derularea filmelor selectate ajunge la ultimul film, se revine la ecranul VISUAL INDEX.
- Puteți micșora viteza de redare atingând [◀|Ⓜ|▶] în timpul pauzei.
- Puteți modifica volumul atingând [VOL] → ajustează cu [◀-]/[+▶] → [▶] în timpul redării.
- Pentru setarea [COD DE DATE] este aleasă varianta [DATA/ORĂ] (pag. 86).
- Pentru a schimba suportul de înregistrare, selectați suportul de înregistrare din opțiunea [ALEG.MEDIU FILME] (pag. 69).
- Când ați cumpărat camera, aceasta a fost furnizată cu un film demonstrativ protejat.

Vizualizarea fotografiilor

Pe ecranul VISUAL INDEX, atingeți opțiunea 📷 (Foto) (①) → o fotografie dorită (②).

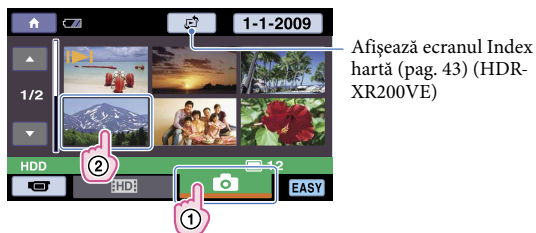

Afișează ecranul Index hartă (pag. 43) (HDR-XR200VE)

Camera video redă fotografia selectată.

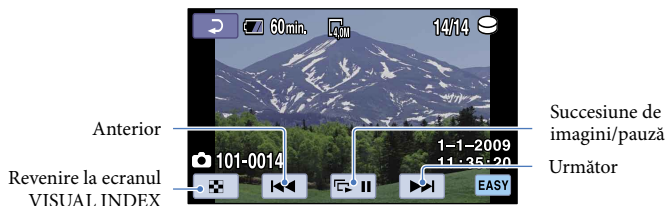

Sugestii

- Pentru setarea [COD DE DATE] este aleasă varianta [DATA/ORĂ] (pag. 86).
- Pentru a schimba suportul de înregistrare, selectați suportul de înregistrare din opțiunea [ALEG.MEDIU FOTO] (pag. 69).

Pentru a anula funcționarea în modul Easy Handycam

După ce terminați înregistrarea sau închideți ecranul de setare meniu, apăsați din nou EASY.

EASY dispare de pe ecranul LCD.

Setări de meniu în timpul funcționării în modul Easy Handycam

Apăsați  (HOME) pentru a afișa elementele de meniu disponibile pentru modificarea setărilor. Consultați „Liste de meniuri” (pag. 13) pentru elementele de meniu disponibile.

Note

- Nu puteți folosi  OPTION MENU.
- Anulați modul Easy Handycam dacă doriți să adăugați efecte unor imagini sau să schimbați setările.

Comenzi invalide în timpul funcționării în modul Easy Handycam

Nu puteți folosi unele butoane/funcții în timpul funcționării modului Easy Handycam, deoarece acestea sunt setate automat. Dacă efectuați o comandă invalidă, poate apărea mesajul [Nu este disponibil în timpul funcționării modului Easy Handycam.].

Înregistrare

Înregistrarea filmelor

În setarea implicită, filmele sunt înregistrate cu o calitate a imaginii de înaltă definiție (HD) pe discul dur intern (pag. 69, 73).

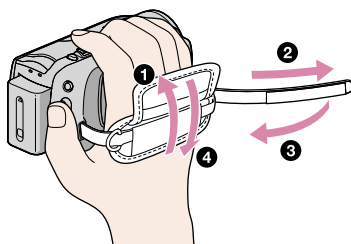

1 Fixați cureaua de prindere.

2 Deschideți ecranul LCD.

Camera video este pornită.

- Pentru a porni camera video când ecranul LCD este deschis, apăsați POWER (p. 21).

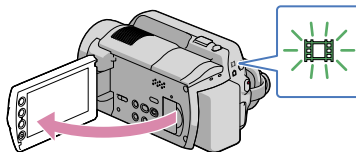

Pentru HDR-XR100E/XR105E/XR106E

Deschideți capacul obiectivului.

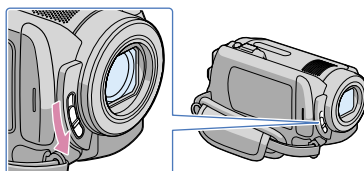

3 Apăsați START/STOP pentru a începe înregistrarea.

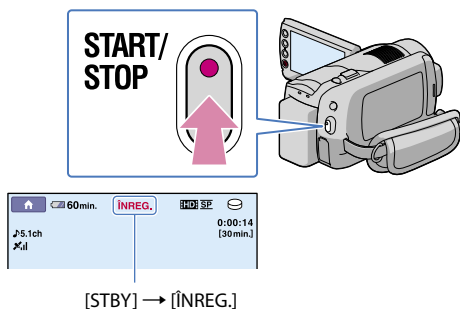

Pentru a opri înregistrarea, apăsați START/STOP din nou.

- Consultați pagina 117 pentru durata de înregistrare a filmelor.
- Durata maximă continuă de înregistrare a filmelor este de aproximativ 13 ore.
- Când dimensiunea unui fișier de film depășește 2 GB, este creat automat un nou fișier.
- Puteți schimba suportul de înregistrare și calitatea imaginii (pag. 69, 73).
- [STEADYSHOT] este setat astfel în setarea implicită.
HDR-XR100E/XR105E/XR106E: [PORNIT]
HDR-XR200E/XR200VE: [ACTIV]
- Durează câteva secunde până să puteți începe înregistrarea după ce ați pornit camera video. Nu puteți acționa camera video în această perioadă.
- Dacă închideți ecranul LCD în timpul filmărilor, camera video întrerupe înregistrarea.
- Dacă ledul ACCESS/acces este aprins sau clipește după terminarea înregistrării, înseamnă că datele sunt în curs de scriere pe suport. Nu aplicați șocuri sau vibrații camerei video și nu scoateți acumulatorul sau adaptorul de rețea.
- Puteți verifica durata de înregistrare și capacitatea rămasă, etc., atingând (HOME) → (GESTIUNE MEDII DE STOCARE) → [INFO.MEDIU] (pag. 71).
- Pentru a ajusta poziția ecranului LCD, deschideți mai întâi ecranul LCD la 90 de grade față de cameră (①) și apoi modificați unghiul (②). Dacă rotiți ecranul LCD la 180 de grade spre lentile (②), puteți înregistra filme/fotografii în modul oglindă.

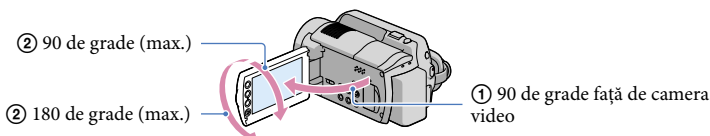

- Când deschideți sau închideți ecranul LCD, sau ajustați poziția acestuia, aveți grijă să nu apăsați din greșeală butoanele din lateralul ecranului.

Sugestii

- Puteți face fotografii în timpul filmării apăsând PHOTO ([Dual Rec], pag. 36).
- Când camera detectează o figură, apare un chenar alb, iar imaginea figurii detectate este optimizată automat ([SET.DETECT.FEȚEI], pag. 84).

- În setarea implicită, camera înregistrează automat o fotografie când detectează zâmbetul unei persoane în timpul unei filmări ([DECLANȘ.ZĂMBET], pag. 85). Apare un chenar portocaliu în jurul feței localizate pentru o posibilă fotografie.
- Puteți capta fotografii din filmele înregistrate (pag. 59).
- Puteți alterna modul de filmare și fotografiere atingând **HOME** → **📷** (ÎNREGISTRARE) → [FILM].

Cod de date în timpul înregistrării

Data înregistrării, ora și condițiile de înregistrare sunt înregistrate automat pe suportul de înregistrare. Nu sunt afișate în timpul înregistrării. Cu toate acestea, le puteți verifica sub opțiunea [COD DE DATE] în timpul redării (pag. 86).

Fotografiere

În setarea implicită, fotografiile sunt înregistrate pe discul dur intern (pag. 69).

1 Deschideți ecranul LCD.

Camera video este pornită.

- Pentru a porni camera video când ecranul LCD este deschis, apăsați **POWER** (p. 21).

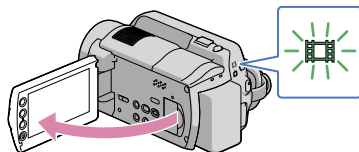

Pentru HDR-XR100E/XR105E/XR106E

Deschideți capacul obiectivului.

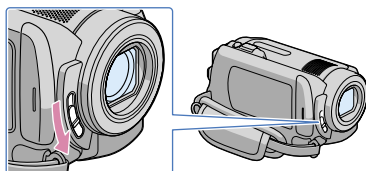



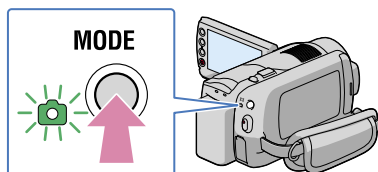

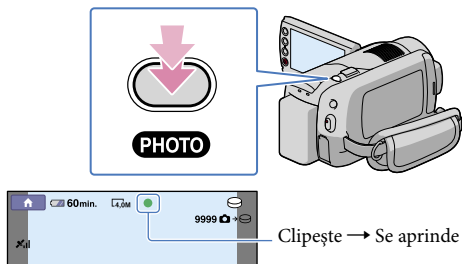

2 Apăsați **MODE** pentru a aprinde ledul **📷** (Foto).



3 Apăsați ușor pe PHOTO pentru a ajusta focalizarea, apoi apăsați complet.



Când  dispare, fotografia este înregistrată.

- Consultați pagina 118 pentru numărul de fotografii ce pot fi înregistrate.
- Pentru a schimba dimensiunea imaginii, atingeți  (HOME) →  (REGLAJE) → [REGLAJE FOTO.] →  DIMENS.IMAG.] → o setare dorită →  →  →  (pag. 80).
- Puteți face fotografii în timpul filmării apăsând PHOTO ([Dual Rec], pag. 36).
- Camera video folosește automat blițul când mediul nu este suficient iluminat. Blițul nu funcționează în timpul înregistrării filmelor. Puteți schimba intensitatea blițului din opțiunea [MOD BLIȚ] (pag. 82) (HDR-XR200E/XR200VE).
- Nu puteți înregistra fotografii atâta timp cât este afișat .

Funcții utile pentru înregistrarea filmelor și a fotografiilor

Mărirea / micșorarea (zoom)

Puteți mări imagini cu cursorul de zoom sau cu butoanele de zoom de pe ecranul LCD.

Nivelul de mărire al camerei este următorul:

HDR-XR100E/XR105E/XR106E: de 10 ori mărirea originală

HDR-XR200E/XR200VE: de 15 ori mărirea originală

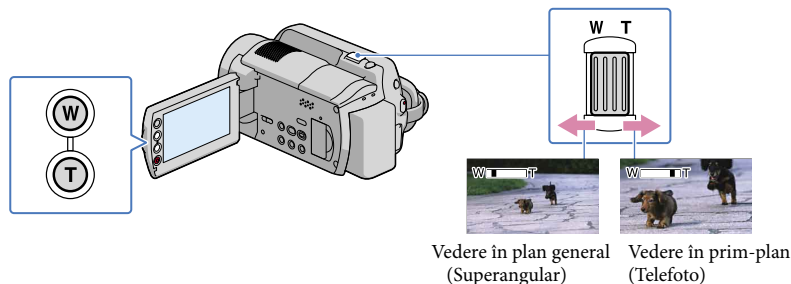

Deplasați ușor cursorul de zoom pentru o focalizare lentă. Deplasați-l mai mult pentru o focalizare mai rapidă.

Note

- Țineți degetul pe cursorul de zoom. Dacă luați degetul de pe cursor, s-ar putea înregistra sunetul emis la activarea procedurii de zoom.
- Nu puteți modifica viteza de zoom cu butoanele de zoom de pe ecranul LCD.
- Distanța minimă posibilă între cameră și subiect în timpul unei focalizări clare este de aproximativ 1 cm pentru unghiul panoramic și de aproximativ 80 cm pentru înregistrarea la distanță.

Sugestii

- Puteți regla [ZOOM DIGITAL] (pag. 75) dacă doriți să măriți la un nivel mai mare.

Înregistrarea sonoră mai intensă (înregistrare de sunet pe 5,1 canale)

Înregistrarea de sunet pe Dolby Digital 5,1 canale se poate face cu microfonul încorporat. Puteți beneficia de un fundal sonor realist când redați filmele pe echipamente ce suportă înregistrări de sunet pe 5,1 canale.



Microfon încorporat

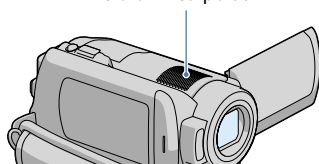

⚡ Note

- Dacă sonorul este redat pe 5,1 canale cu camera dvs. video, acesta va fi convertit automat și transmis la ieșire pe 2 canale.
- Pentru a beneficia de un sunet pe 5,1 canale al filmelor înregistrate cu o calitate a imaginii de înaltă definiție (HD), aveți nevoie de un aparat cu un format AVCHD compatibil cu un sonor pe 5,1 canale.
- Când conectați camera cu cablul HDMI (vândut separat), sunetul filmelor cu o calitate a imaginii de înaltă definiție (HD) înregistrate pe 5,1 canale este automat transmis la ieșire pe 5,1 canale. Sunetul filmelor cu o calitate a imaginii standard (SD) este convertit pe 2 canale.

💡 Sugestii

- Puteți selecta sunetul de înregistrare din [SURROUND 5.1ch] (🔊5.1ch) sau [STEREO 2ch] (🔊2ch) ([MOD AUDIO], pag. 74).
- Puteți crea un disc, care să conțină filmele înregistrate cu camera video, cu ajutorul unui computer, folosind programul furnizat. Dacă redați discul pe un echipament compatibil cu un sunet pe 5,1 canale, veți beneficia de un sunet real.

Realizarea fotografiilor de înaltă calitate în timpul înregistrării filmelor (Dual Rec)

Puteți face fotografii de o înaltă calitate în timpul înregistrării filmelor apăsând PHOTO.

⚡ Note

- Nu puteți folosi blițul în timpul înregistrării filmelor (HDR-XR200E/XR200VE).
- Poate apărea simbolul 📷 când capacitatea suportului de înregistrare nu e suficientă sau când înregistrați poze continuu. Nu puteți înregistra fotografii atâta timp cât este afișat 📷.

💡 Sugestii

- Când ledul MODE este poziționat pe 🎬 (Film), dimensiunea fotografiilor va fi următoarea:
HDR-XR100E/XR105E/XR106E: [📷 2,3M] (16:9 panoramic) sau [1,7M] (4:3)
HDR-XR200E/XR200VE: [📷 3,0M] (16:9 panoramic) sau [2,2M] (4:3)
- Puteți înregistra fotografii în timpul modului standby pentru înregistrare la fel ca atunci când ledul 📷 (Foto) este aprins.

Înregistrare în spații întunecate (NightShot) (HDR-XR200E/XR200VE)

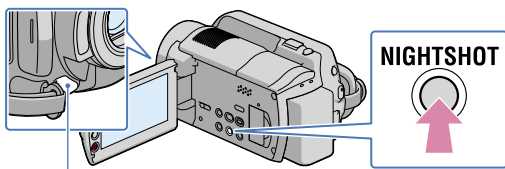

Port infraroșu

Când apăsați NIGHTSHOT, apare simbolul 📷. Puteți înregistra imagini în locuri întunecate.

⚡ Note

- Funcția NightShot folosește lumină infraroșie. Prin urmare, nu acoperiți portul infraroșu cu degetele sau cu alte obiecte.
- Scoateți lentilele de conversie (vândute separat).
- Reglați manual focalizarea ([FOCALIZARE], pag. 101) când aceasta nu se poate regla automat.
- Nu folosiți funcția NightShot în spații luminoase. Acest lucru poate cauza disfuncționalități.

Înregistrare în modul oglindă

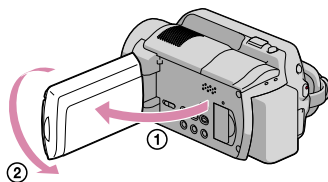

Deschideți panoul LCD la 90 de grade față de camera video ①, apoi rotiți-l cu 180 de grade spre lentile ②.

Sugestii

- Pe ecranul LCD va apărea o imagine în oglindă a subiectului, dar aceasta va fi înregistrată normal.

Înregistrarea unei acțiuni rapide în slow-motion (ÎNREG.CRSV.LENT.)

Persoane și acțiuni ce se mișcă rapid, ce nu pot fi surprinse în condiții de înregistrare normală, pot fi filmate în înregistrări cursive în mișcare lentă, cu durată de circa 3 secunde.

Este o funcție utilă pentru înregistrarea acțiunilor rapide, precum o lovitură la golf sau la tenis.

1 Atingeți  (HOME) →  (ÎNREGISTRARE) → [ÎNREG.CRSV.LENT.].

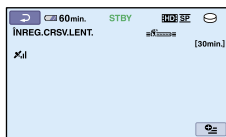



2 Apăsați START/STOP.

Un film de 3 secunde este înregistrat ca un film în mișcare lentă de 12 secunde.

[Înregistrare...] dispare, când se termină înregistrarea.

Atingeți  pentru a anula înregistrarea cu încetinitorul.

Pentru a schimba setarea

Atingeți opțiunea  (OPTION) → , apoi selectați setarea pe care doriți s-o schimbați.

[CRONOMETRARE]

Selectați punctul de început pentru înregistrare după ce apăsați START/STOP. Setarea implicită este [3 secunde DUPĂ].

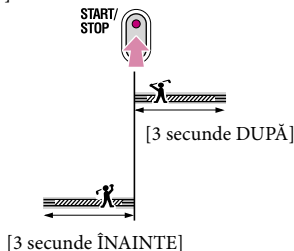



⚡ Note

- Nu puteți înregistra sonorul cu funcția [ÎNREG.CRSV.LENT.].
- Calitatea imaginii în [ÎNREG.CRSV.LENT.] nu este la fel de bună ca în cazul înregistrării normale.

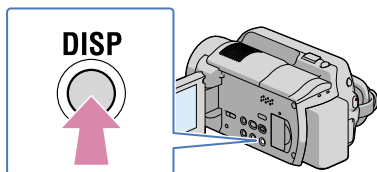
Închiderea afișajului sau pornirea/oprirea retroiluminării ecranului LCD



De câte ori apăsați DISP, indicatorii de ecran, cum ar fi autonomia rămasă a acumulatorului, etc., pornesc sau se opresc.

Pentru a închide lumina ecranului LCD, țineți apăsat DISP câteva secunde, până apare indicația . Acest reglaj este practic când folosiți camera video în condiții de iluminare optime sau doriți să economisiți bateria. Imaginile înregistrate nu vor fi afectate. Pentru a aprinde lumina ecranului LCD, țineți apăsat DISP câteva secunde până ce dispare indicația .

Preluarea informațiilor despre locație (GPS) (HDR-XR200VE)

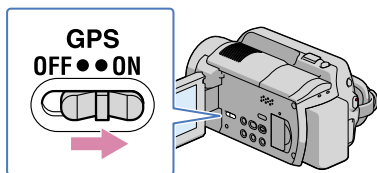

Setați opțiunea GPS pe ON (Indicația  apare pe LCD). Camera video încercă să preia și să transmită informații. Când camera video reușește să preia și să transmită informații, va înregistra locul unde au fost făcute filmele și fotografiile.





Filmele și fotografiile cu informații despre locație vor apărea pe o hartă (pag. 43), ca să vă amintiți unde ați făcut acele înregistrări de imagini.

În plus, puteți prelua informații despre locația curentă pentru a verifica unde sunteți la momentul respectiv (pag. 58).

- Cu ajutorul aplicației furnizate „PMB”, puteți vizualiza filme și fotografii în funcție de locația de pe hartă. Pentru detalii, consultați pagina 43.

Note

- Indicatorul se schimbă în funcție de puterea de recepție a semnalului GPS.

Stadiu de transmitere	Indicatori GPS	Stadiu recepție GPS
Funcție oprită	Niciun indicator	Comutatorul GPS este setat pe OFF sau receptorul de semnal GPS nu funcționează corect.
Dificil		Camera video nu poate găsi semnalul GPS, prin urmare nu poate prelua și transmite informații. Folosiți camera video în aer liber.
Procesare		Camera video confirmă semnalul GPS și va prelua în curând informațiile despre locație. Așteptați până ce camera video preia și transmite informațiile.
Preluare și transmitere		Camera video primește un semnal GPS și poate prelua informațiile despre locație.
Preluare și transmitere		Camera video primește un semnal GPS puternic și poate prelua informațiile despre locație.

- Opțiunea GPS este pe ON în setarea implicită. Filmele și fotografiile realizate în timpul transmiterii de informații prin GPS vor fi înregistrate cu informații referitoare la locație. Dacă nu doriți să înregistrați informațiile referitoare la locație, setați opțiunea GPS pe OFF.
- Ar putea dura câteva secunde sau câteva minute până ce camera preia informațiile despre locație, când folosiți funcția GPS prima oară sau după o perioadă îndelungată.
- Chiar dacă aveți camera video oprită, funcția GPS funcționează atâta timp când opțiunea GPS este setată pe ON. Aveți grijă să setați opțiunea GPS pe OFF în timpul decolării sau aterizării cu un avion.
- Posibilitatea preluării informațiilor despre locație depinde de puterea semnalului GPS.

Sugestii

- Puteți căuta filmele și fotografiile cu ajutorul Indexului Hartă (pag. 43).
- Când redați filme și fotografii cu opțiunea [COD DE DATE] setată pe [COORDONATE], pe ecranul LCD vor apărea informațiile despre locație (pag. 86).
- Puteți folosi opțiunile [AUTOAJUST.ORĂ] și [AUTOSTAB.ZONĂ] pentru a modifica ora și zona.

Redare cu camera video

În setarea implicită, pot fi redare filmele și fotografiile înregistrate pe discul dur intern (pag. 69).

Redarea filmelor

1 Deschideți ecranul LCD.

Camera video este pornită.

- Pentru a porni camera video când ecranul LCD este deschis, apăsați POWER (p. 21).

2 Apăsați (VIZIONARE IMAGINI).

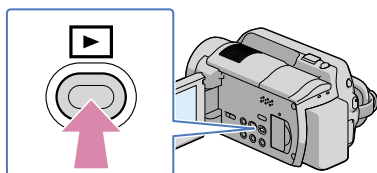



Ecranul VISUAL INDEX apare după câteva secunde.

- De asemenea, puteți afișa ecranul VISUAL INDEX apăsând  (VIZIONARE IMAGINI) de pe ecranul LCD.

3 Apăsați (sau) (①) → un film dorit (②).

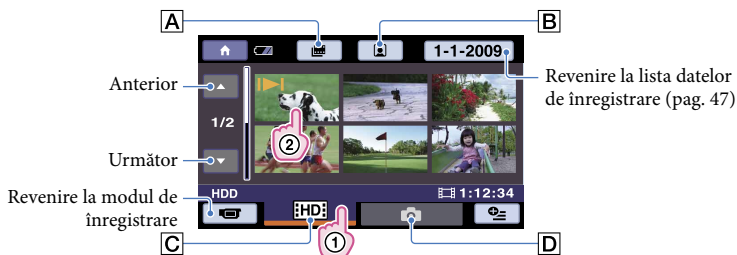
HDR-XR100E/XR105E/XR106E









A : Afișează ecranul Indexul rolei de film (pag. 44).

B : Afișează ecranul Index pentru fețe (pag. 45).

C : Afișează filmele* cu o calitate a imaginii de înaltă definiție (HD).

D : Afișează fotografii.

*  apare când selectați filme cu o calitate a imaginii standard (SD) cu [ALEGERE  / ] (pag. 86).

-  apare cu filmul sau fotografia cel mai recent vizualizată sau înregistrată. Dacă atingeți filmul sau fotografia cu , puteți continua redarea dintr-un moment anterior. ( apare pe fotografia înregistrată pe „Memory Stick PRO Duo”).

HDR-XR200E/XR200VE

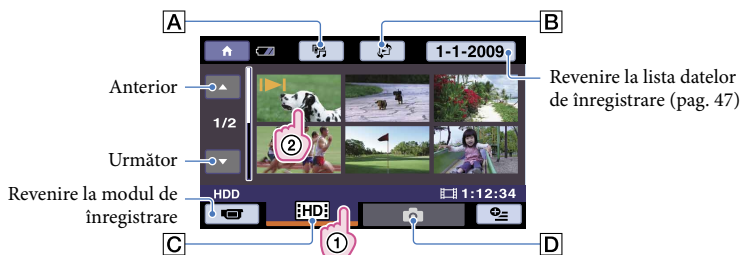

- A** : Afișează ecranul REDARE EVIDENȚIERE (pag. 46).
- B** : Afișează ecranul pentru a selecta tipul de index ([]) (HDR-XR200VE)/ []/([]) (pag. 43, 44, 45).
- C** : Afișează filmele* cu o calitate a imaginii de înaltă definiție (HD).
- D** : Afișează fotografii.

* apare când selectați filme cu o calitate a imaginii standard (SD) cu [ALEGERE /] (pag. 86).

- apare cu filmul sau fotografia cel mai recent vizualizată sau înregistrată. Dacă atingeți filmul sau fotografia cu , puteți continua redarea dintr-un moment anterior. (apare pe fotografia înregistrată pe „Memory Stick PRO Duo”).

Camera video începe redarea filmului selectat.

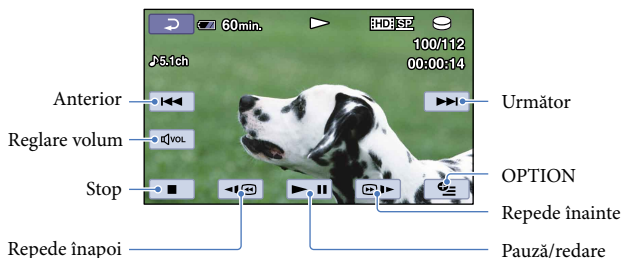

Sugestii

- Când derularea filmelor selectate ajunge la ultimul film, se revine la ecranul VISUAL INDEX.
- Atingeți []/[] în timpul pauzei pentru a derula filmele încet.
- Dacă apăsați repetat butoanele []/[] în timpul redării, filmele sunt redate de 5 ori mai repede → de 10 ori → de 30 de ori → de 60 de ori.
- Puteți afișa ecranul VISUAL INDEX apăsând (HOME) → (VIZIONARE IMAGINI) → [VISUAL INDEX].
- Data înregistrării, ora și condițiile de înregistrare sunt înregistrate automat în timpul înregistrării. Aceste informații nu sunt afișate în timpul înregistrării, dar le puteți afișa în timpul redării apăsând (HOME) → (REGLAJE) → [REGL.VIZ.IMAG.] → [COD DE DATE] → setarea dorită → [OK] → [] → [].
- Când ați cumpărat camera, aceasta a fost furnizată cu un film demonstrativ protejat.

Pentru a regla volumul sonor al filmelor

În timp ce derulați filmele, apăsați  → modificați cu  /  → .

- Puteți regla volumul sonorului din OPTION MENU.

Vizualizarea fotografiilor

Atingeți opțiunea  (Foto) ① → o fotografie dorită ② de pe ecranul VISUAL INDEX.

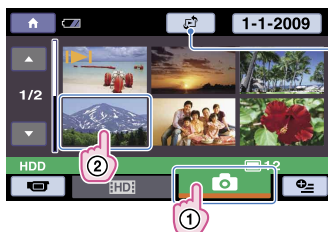

Afișează ecranul Index hartă (pag. 43) (HDR-XR200VE)

Camera video afișează fotografia selectată.

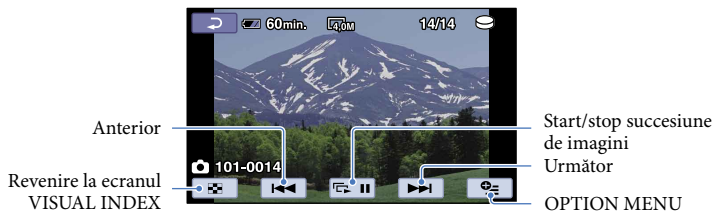

Sugestii

- Când vizualizați fotografii înregistrate pe un suport „Memory Stick PRO Duo”, simbolul  (director de redare) apare pe ecran.

Funcții utile pentru redarea filmelor și a fotografiilor

Căutarea unei scene dorite după locația înregistrării (Index hartă) (HDR-XR200VE)

Filmele și fotografiile înregistrate sunt marcate pe o hartă. Puteți selecta un film sau o fotografie după locația înregistrată. Selectați suportul de înregistrare ce conține filmul sau fotografia pe care doriți să o vedeți înainte de această operație (pag. 69).

- Puteți folosi opțiunea Index hartă doar cu filmele și fotografiile cu informații referitoare la locație, înregistrate cu ajutorul funcției GPS setate pe ON (pag. 38).
- Nu puteți folosi opțiunea Index hartă pentru fotografiile înregistrate pe „Memory Stick PRO Duo”.

1 Apăsați (VIZIONARE IMAGINI).

Apare ecranul VISUAL INDEX.

2 Atingeți (VIZIONARE IMAGINI) → [HARTĂ].

Revenire la ecranul VISUAL INDEX



- Puteți schimba scala cu ajutorul cursorului sau butoanelor de zoom (W: mai mare, T: mai mică).
- Punctul atins pe hartă vine automat în centru. Dacă mențineți apăsat un anumit punct, harta continuă să ruleze.
-  va apărea în colțul din dreapta sus al imaginii în miniatură a filmului sau fotografiei fără informații despre locație.

3 Atingeți marcatorul cu imaginea unde ați înregistrat filmele și fotografiile pe care vreți să le vedeți.



Marcatorul cu imaginea devine roșu. Filmele sau fotografiile înregistrate în acel loc sunt afișate în stânga ecranului.

4 Atingeți filmul sau fotografia dorită.

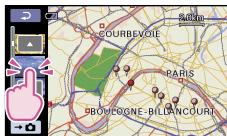

Redarea începe de la scena selectată.

⚡ Note

- Aveți grijă în setați opțiunea GPS pe ON înainte de înregistrare, pentru a putea căuta filmele și fotografiile pe Index hartă (pag. 38).
- Harta afișează întotdeauna nordul în partea de sus.
- Când înregistrați mai multe filme și fotografii în aceeași locație, pe ecranul LCD va fi afișat filmul sau fotografia cea mai recentă.
- De asemenea, puteți afișa ecranul Index hartă apăsând (HOME) → (VIZIONARE IMAGINI) → [HARTĂ].
- De asemenea, puteți căuta imaginea în miniatură a filmului sau fotografiei dorite, atingând / la pasul 3. Locația înregistrată va fi afișată în centrul hărții.

Căutarea cu mare precizie a unei scene (Indexul rolei de film)

Filmele pot fi divizate la momente de timp stabilite, iar prima scenă a fiecărei divizări este afișată pe ecranul INDEX. Puteți începe redarea unui film de la imaginea în miniatură selectată.

Selectați suportul de înregistrare ce conține filmul pe care doriți să-l vedeți (pag. 69).

1 Apăsați (VIZIONARE IMAGINI).

Apare ecranul VISUAL INDEX.

2 HDR-XR100E/XR105E/XR106E: Atingeți (Indexul rolei de film). HDR-XR200E/XR200VE: Atingeți (VIZUALIZARE IMAGINI) → [ROLĂ DE FILM].

Revenire la ecranul VISUAL INDEX



Stabilește intervalul la care să fie create imagini în miniatură ale scenelor dintr-un film.

3 Apăsați / pentru a selecta filmul dorit.

4 Apăsați / pentru a căuta scena dorită, apoi atingeți scena pe care doriți s-o redați.

Redarea începe de la scena selectată.

Sugestii

- De asemenea, puteți afișa ecranul [Indexul rolei de film] apăsând (HOME) → (VIZIONARE IMAGINI) → [ROLĂ DE FILM].

Căutarea după față a unei scene (Index pentru fețe)

Imaginile chipurilor detectate în timpul înregistrării filmului sunt afișate pe ecranul INDEX. Puteți începe redarea filmului de la imaginea feței selectate.

Selectați suportul de înregistrare ce conține filmul pe care doriți să-l vedeți (pag. 69).

1 Apăsați (VIZIONARE IMAGINI).

Apare ecranul VISUAL INDEX.

2 HDR-XR100E/XR105E/XR106E: Atingeți (Index pentru fețe).

HDR-XR200E/XR200VE: Atingeți (VIZUALIZARE IMAGINI) → [FEȚE].

Revenire la ecranul VISUAL INDEX



3 Apăsați / pentru a selecta filmul dorit.

4 Apăsați / pentru a căuta imaginea cu fața dorită, apoi atingeți imaginea cu figura dorită pentru a vedea scena.

Redarea începe de la începutul scenei cu imaginea feței selectate.

Note

- Anumite fețe pot să nu fie detectate, acest lucru depinzând de condițiile de înregistrare. Exemplu: Persoane ce poartă ochelari sau pălării, sau care nu se uită spre cameră.
- Aveți grijă să setați [DETECȚIA FEȚEI] pe [PORNIT] (setarea implicită) înainte de înregistrare, pentru a căuta filmele în Index pentru fețe (pag. 84).

Sugestii

- De asemenea, puteți afișa ecranul [Index pentru fețe] apăsând **HOME** → **VIZIONARE IMAGINI** → **FEȚE**.

Redarea unui compendiu al filmelor (REDARE EVIDENȚIERE) (HDR-XR200E/ XR200VE)

Camera video selectează aleatoriu un număr de scene scurte, le reunește, iar acestea pot fi vizualizate ca un compendiu al filmelor dvs. cu o imagine de înaltă calitate (HD) cu muzică și efecte vizuale. Nu puteți alege scena care doriți să fie evidențiată. Scenele selectate pentru Redarea Schematică diferă de fiecare dată când selectați această opțiune.

Selectați suportul de înregistrare ce conține filmul pe care doriți să-l vedeți înainte de a începe operația (pag. 69).

1 Apăsați **VIZIONARE IMAGINI**.

Apare ecranul VISUAL INDEX.

2 Atingeți **REGL.EVIDENȚIERE**.

Apar setările pentru Redarea Schematică. Redarea Schematică începe după câteva secunde.

Revenire la ecranul VISUAL INDEX



Pentru a opri Redarea Schematică

Pentru pauză, atingeți **▶||**.

Pentru oprire, atingeți **■** sau **◀**.

Pentru a schimba setările pentru redarea schematică

După ce ați atins **REGL.EVIDENȚIERE** la pasul 2, atingeți **[REGL.EVIDENȚIERE]** înainte de a începe Redarea Schematică.

Puteți seta următoarele elemente.

• [INTERVAL.REDARE]

Setați gama de filme ce urmează a fi redată indicând data de început și pe cea de final, apoi apăsați **[OK]**.

Dacă nu setați nicio gamă, camera video redă filmele începând cu cele a căror dată e afișată pe ecranul VISUAL INDEX până la cele mai recente.

• [TEMĂ]

Selectați una dintre variantele următoare: [SIMPLĂ], [NOSTALGICĂ], [ELEGANTĂ], [ACTIVĂ] (setarea implicită)

Categoria muzicală este selectată automat în funcție de temă.





- [MUZICĂ]

Din categoria muzicală, puteți selecta una dintre următoarele variante: [MUZICĂ1], [MUZICĂ2], [MUZICĂ3], [MUZICĂ4](setarea implicită), [SUNET ORIGINAL].

- [ALEATORIU]

Pentru a reda filmele în ordine aleatorie, selectați [PORNIȚ].

Pentru a schimba fișierele muzicale

- Puteți transfera fișiere muzicale de pe CD-uri audio sau fișiere MP3 în camera video și le puteți reda cu opțiunea Redare Schematică. Pentru a transfera fișiere muzicale, trebuie să instalați aplicația de pe CD-ROM-ul furnizat pe calculator. Porniți camera video și calculatorul, conectați-le cu cablul USB furnizat, apoi atingeți [PRELUARE MUZICĂ] de pe ecranul camerei video. (Dacă nu apare chenarul [CONECTARE USB], atingeți  (HOME) →  (ALTELE) → [CONECTARE USB]). Pentru detalii, consultați „PMB Guide”.
- După ce fișierul muzical este transferat în camera video, dacă acesta nu poate fi redat, este posibil să fie deteriorat. Ștergeți fișierul muzical apăsând  (HOME) →  (ALTELE) → [INSTRUM.MUZICĂ] → [GOLIRE MUZICĂ], apoi transferați-l din nou. Aveți grijă că, dacă ștergeți fișierele muzicale din opțiunea [GOLIRE MUZICĂ], datele muzicale înregistrate pe cameră din fabrică vor fi șterse, de asemenea. În acest caz, le puteți recupera folosind Music Transfer furnizat cu PMB. Consultați PMB Guide pentru detalii.

Note

- Setarea [INTERVAL.REDARE] este anulată când se oprește Redarea Schematică.
- Nu puteți salva scenele selectate pentru REDARE EVIDENȚIERE.

Sugestii

- Puteți schimba setările din Redarea Schematică în cursul redării atingând  (OPTION).
- Dacă schimbați setările din Redarea Schematică, scenele pentru Redarea Schematică sunt selectate din nou.
- Dacă schimbați opțiunea [MUZICĂ] după ce ați selectat [TEMĂ], muzica va fi selectată automat în funcție de temă data următoare.

Căutarea după dată a unei imagini (Index după dată)

Puteți căuta imaginile dorite după dată în mod eficient.

Selectați mai întâi suportul de înregistrare ce conține imaginea pe care doriți s-o redați (pag. 69).

Note

- Nu puteți folosi funcția Index după dată pentru fotografiile de pe suportul „Memory Stick PRO Duo”.

1 Apăsați (VIZIONARE IMAGINI).

Apare ecranul VISUAL INDEX.

2 Pentru a căuta filme, atingeți simbolul sau . Pentru a căuta fotografii, atingeți opțiunea .

3 Atingeți data de pe ecran.

Datele de înregistrare a imaginilor sunt afișate pe ecran.

Revenire la ecranul VISUAL INDEX

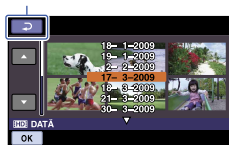

4 Atingeți ▲/▼ pentru a selecta data imaginii dorite, apoi atingeți [OK].

Imaginile corespunzătoare datei selectate sunt afișate pe ecranul VISUAL INDEX.

Sugestii

- Pe ecranul [Indexul rolei de film]/[Index pentru fețe], puteți folosi funcția Index după dată urmând pașii 3 și 4.

Folosirea zoomului la redare cu fotografiile

Puteți mări fotografiile de la 1,1 până la 5 ori față de mărimea originală.

Mărirea poate fi reglată cu cursorul de zoom sau cu butoanele de zoom de pe ecranul LCD.

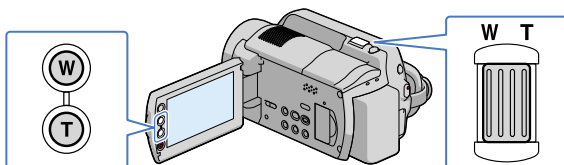

1 Vizualizați fotografia pe care doriți s-o măriți.

2 Măriți fotografia cu T (Telefoto).

Pe ecran apare un chenar.

3 Atingeți punctul din chenar pe care doriți să-l afișați în centrul acestuia.



4 Ajustați mărirea cu W (Unghi panoramic)/T (Telefoto).

Pentru anulare, atingeți .

Vizualizarea unei serii de fotografii (Succesiune de imagini)

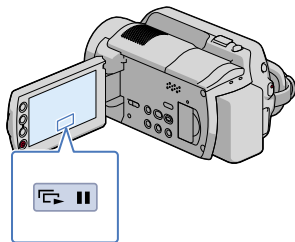

Atingeți simbolul  de pe ecranul de vizualizare a fotografiilor.

Imaginile încep să se succedă de la fotografia selectată.

Pentru a opri succesiunea de imagini

Atingeți .





Pentru a reporni succesiunea de imagini

Atingeți din nou .

Note

- Nu puteți folosi mărirea la redare în timpul succesiunii de imagini.

Sugestii

- De asemenea, puteți vizualiza o succesiune de imagini apăsând pe opțiunea  (OPTION) →  → [SUCCESIUNE FOTO.] de pe ecranul VISUAL INDEX.
- Puteți seta redarea continuă a succesiunii de imagini selectând  (OPTION) → opțiune  → [REGL. SUCC.FOTO.] în timpul vizualizării fotografiilor. Setarea implicită este [PORNIT] (redare continuă).



Vizualizarea imaginilor la televizor



Metodele de conexiune și calitatea imaginii (înalță definiție (HD) sau definiție standard (SD)) de pe ecranul TV depind de tipul de televizor la care este conectată camera video și de conectorii utilizați. Puteți conecta ușor camera video la televizor urmărind instrucțiunile afișate pe ecranul LCD, [Ghid CONECT.TV].

Conectarea unui televizor folosind funcția [Ghid CONECT.TV]

- 1 Comutați intrarea de pe televizor în poziția corespunzătoare mufei conectate.

Consultați manualul de utilizare al televizorului.

- 2 Porniți camera video și atingeți  (HOME) →  (ALTELE) → [Ghid CONECT.TV] de pe ecranul LCD.

- Dacă un element nu este pe ecran, atingeți  /  până ce acesta apare.
- Folosiți adaptorul de rețea furnizat ca sursă de alimentare (pag. 19).

- 3 Conectați camera video și televizorul conform indicațiilor din [Ghid CONECT.TV].



Conectori de pe camera video

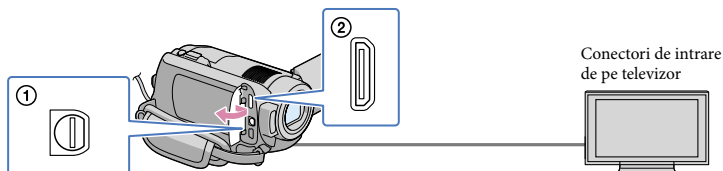

- Când este folosit cablul de conectare A/V pentru vizualizarea filmelor, calitatea imaginii va fi standard (SD).

- 4 Vizualizarea filmelor și a fotografiilor de pe camera video (pag. 40).

Conectare la un televizor de înaltă definiție

Filmele cu o calitate a imaginii de înaltă definiție (HD) sunt redate cu o calitate a imaginii de înaltă definiție (HD). Filmele cu o calitate a imaginii standard (SD) sunt redate cu o calitate a imaginii standard (SD).

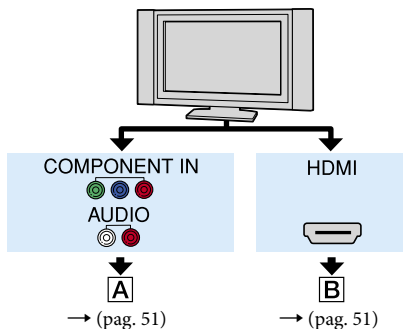

↗ : Flux de semnal

Tip	Camera video	Cablu	TV	Setare HOME MENU
-----	--------------	-------	----	------------------

A

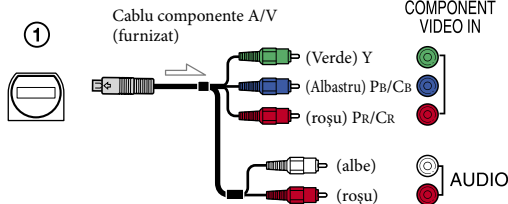

(REGLAJE) →
[REGLAJE IEȘIRE] →
[COMPONENTE] →
[1080i/576i] (pag. 92)

⚡ Note

- Dacă veți conecta numai mufele video, semnalele audio nu vor fi transmise la ieșire. Cuplați conectorii alb și roșu pentru ieșirea semnalelor audio.

B

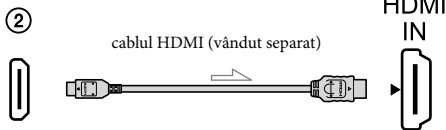

⚡ Note

- Folosiți un cablu HDMI cu sigla HDMI.
- Folosiți un conector HDMI mini la un capăt (pentru camera video) și un conector adecvat pentru conectarea la televizor la celălalt capăt.
- Imaginile nu vor fi transmise prin mufa HDMI OUT a camerei video dacă imaginile sunt protejate conform legii drepturilor de autor.

- Este posibil ca unele televizoare să nu funcționeze corect (de ex. să nu aibă sunet sau imagine) cu această conexiune.
- Nu conectați mufa HDMI OUT a camerei și mufa HDMI OUT a dispozitivului extern cu cablul HDMI. Acest lucru poate cauza disfuncționalități.
- Când dispozitivul conectat este compatibil cu un sunet pe 5,1 canale, filmele cu o calitate a imaginii de înaltă definiție (HD) sunt transmise automat cu un sunet pe 5,1 canale. Filmele cu o calitate a imaginii standard (SD) sunt convertite pe 2 canale.

Conectarea la un televizor fără înaltă definiție 16:9 (panoramic) sau 4:3

Filmele cu o calitate a imaginii de înaltă definiție (HD) sunt convertite la o calitate a imaginii standard (SD) și redată astfel. Filmele cu o calitate a imaginii standard (SD) sunt redată cu o calitate a imaginii standard (SD).

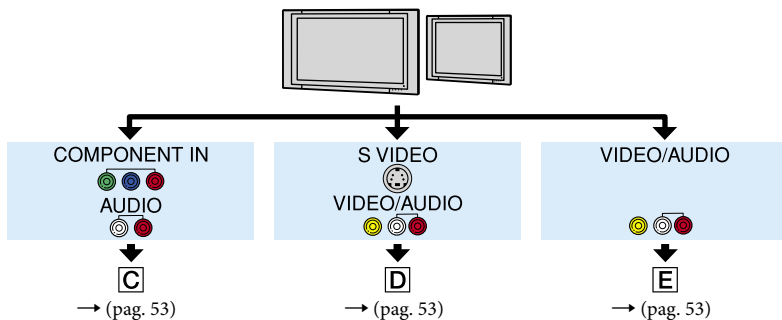

Pentru a regla formatul imaginii conform televizorului conectat (16:9/4:3)

Setați [TIP TV] pe [16:9] sau [4:3] în funcție de televizor (pag. 91).

Note

- Când redați filme cu o calitate a imaginii standard (SD) pe un televizor 4:3 ce nu este compatibil cu un semnal 16:9, înregistrați filmele cu un format 4:3. Atingeți **HOME** → **REGLAJE** → [REGLAJE FILM] → [IMAG.PANORAMic.] → [4:3] → **OK** → **EXIT** (pag. 74).

Tip	Cameră video	Cablu	TV	Setare HOME MENU
-----	--------------	-------	----	------------------

C

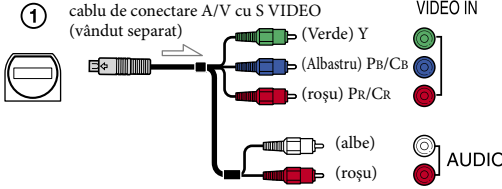

- (REGLAJE) → [REGLAJE IEȘIRE] → [COMPONENTE] → [576i] (pag. 92)
- (REGLAJE) → [REGLAJE IEȘIRE] → [TIP TV] → [16:9]/[4:3]* (pag. 91)

Note

- Dacă veți conecta numai mufele video, semnalele audio nu vor fi transmise la ieșire. Cuplați conectorii alb și roșu pentru ieșirea semnalelor audio.

D

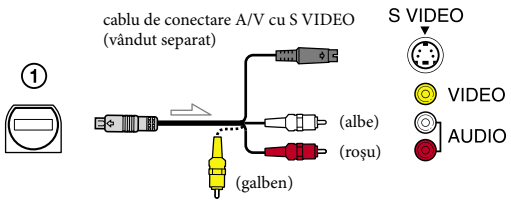

- (REGLAJE) → [REGLAJE IEȘIRE] → [TIP TV] → [16:9]/[4:3]* (pag. 91)

Note

- Când cuplați conectorul S VIDEO (canalul S VIDEO), semnalele audio nu vor fi transmise la ieșire. Pentru a transmite semnale audio, cuplați conectorii roșu și alb la mufa de intrare audio a televizorului.
- Această conexiune redă imagini cu o rezoluție mai mare în comparație cu cablul de conectare A/V (Tip **E**).

E

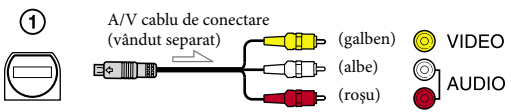

- (REGLAJE) → [REGLAJE IEȘIRE] → [TIP TV] → [16:9]/[4:3]* (pag. 91)

* Setări [TIP TV] în funcție de televizor.

Când conectați camera la televizor printr-un aparat video

Conectați camera video la intrarea LINE IN de pe aparatul video cu ajutorul cablului de conectare A/V. Reglați selectorul de intrare al aparatului video pe LINE (VIDEO 1, VIDEO 2, etc.).

În cazul în care televizorul dvs. este mono (Când televizorul are doar o mufă audio de intrare)

Cuplați conectorul galben al cablului de conectare A/V în mufa video de intrare și conectorul alb (canalul din stânga) sau roșu (canalul din dreapta) în mufa audio de intrare a televizorului sau aparatului video.

În cazul în care televizorul/aparatul video are un adaptor cu 21 de pini (EUROCONNECTOR)

Aveți nevoie de un adaptor cu 21 de pini (vândut separat) pentru a conecta camera video la televizor, pentru a vedea imaginile înregistrate (doar pentru modelele cu indicația **CE** pe suprafața inferioară). Acest adaptor este conceput doar pentru folosirea la ieșire.

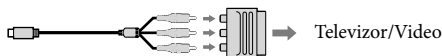

Note

- Când este folosit cablul de conectare A/V pentru vizualizarea imaginilor, calitatea imaginilor va fi standard (SD).

Sugestii

- În cazul în care conectați camera video la televizor folosind mai multe tipuri de cabluri pentru redarea imaginilor, ordinea priorității semnalelor la ieșire pe televizor este următoarea:
HDMI → componentă → S VIDEO → video
- HDMI (High Definition Multimedia Interface) este o interfață pentru a transmite atât semnale video, cât și audio. Cu ajutorul mufei HDMI OUT veți beneficia de imagini de înaltă calitate și sonor digital.

Folosirea funcției „BRAVIA” Sync

Puteți acționa camera video cu telecomanda televizorului dvs., conectând camera video la un televizor compatibil cu „BRAVIA” Sync, lansat în 2008 sau mai târziu, cu ajutorul unui cablu HDMI.

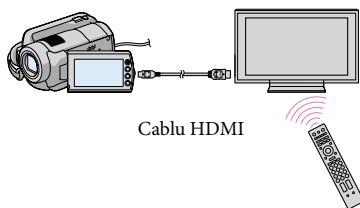



- 1 Conectați camera video la un televizor compatibil cu „BRAVIA” Sync printr-un cablu HDMI (vândut separat).

2 Porniți camera video.





Intrarea televizorului este comutată automat și imaginea de pe cameră va fi afișată pe televizor.

3 Acționați camera video cu telecomanda televizorului.

Puteți face următoarele operațiuni.

- pentru a afișa  (VIZIONARE IMAGINI) sau  (HOME) apăsând butonul SYNC MENU
 - pentru a afișa un ecran index, cum ar fi ecranul VISUAL INDEX, vizualizând filmele sau fotografiile dorite prin apăsarea butoanelor sus/jos/stânga/dreapta de pe telecomanda televizorului
-

Note

- Este posibil să nu puteți efectua anumite operații cu telecomanda.
- Pentru a regla camera video, atingeți  (HOME) →  (REGLAJE) → [REGLAJ GENERAL] → [CONTROL PT.HDMI] → [PORNIT] (setarea implicită) →  →  → .
- Reglați și televizorul. Consultați manualul de utilizare al televizorului pentru detalii.

Sugestii

- Dacă închideți televizorul, se va închide automat și camera.

Ștergerea filmelor și a fotografiilor

Puteți elibera spațiul de pe suportul de înregistrare ștergând unele filme și fotografii.



Selectați mai întâi suportul de înregistrare ce conține filmele pe care doriți să le ștergeți (pag. 69). Pentru filme, selectați calitatea imaginii (pag. 86).



Note



- Nu mai puteți recupera imaginile după ce le-ați șters.
- Nu scoateți acumulatorul sau adaptorul de rețea din camera video în timpul ștergerii imaginilor. Ați putea deteriora suportul de înregistrare.
- Nu scoateți suportul „Memory Stick PRO Duo” în timp ce ștergeți imagini de pe „Memory Stick PRO Duo”.
- Nu puteți șterge filmele și fotografiile protejate. Anulați protecția filmelor și a fotografiilor pentru a le șterge, înainte de a încerca să le ștergeți (pag. 62).
- Dacă filmul șters este inclus în Lista de redare, (pag. 64), acesta va fi șters și din Lista de redare.
- Protejați dinainte filmele și fotografiile importante (pag. 66).

Sugestii

- Puteți selecta până la 100 de imagini o dată.
- Puteți șterge o imagine de pe ecranul de redare din  OPTION MENU.
- Pentru a șterge toate imaginile de pe suportul de redare și a recupera tot spațiul de înregistrare, formatați suportul (pag. 71).
- Imaginile de dimensiuni reduse ce vă permit să vedeți mai multe imagini pe un ecran index se numesc „imagini în miniatură”.

1 Atingeți  (HOME) →  (ALTELE) → [ȘTERGERE].

2 Pentru a șterge filme, atingeți [] ȘTERGERE] → [] ȘTERGERE] sau [] ȘTERGERE].

- Pentru a șterge fotografiile, atingeți [] ȘTERGERE] → [] ȘTERGERE].

3 Atingeți și bifați semnul  pe filmele și fotografiile pe care doriți să le ștergeți.







Sugestii

- Apăsăți și mențineți apăsată imaginea de pe ecranul LCD pentru a o confirma. Atingeți  pentru a reveni la ecranul anterior.

4 Atingeți [OK] → [DA] → [OK] → [X].

Pentru a șterge toate filmele/ fotografiile simultan

La pasul 2, atingeți [] ȘTERGERE] → [] SE ȘTERGE TOT]/[] SE ȘTERGE TOT] → [DA] → [DA] → [OK] → [X].

- Pentru a șterge toate fotografiile simultan, atingeți [] ȘTERGERE] → [] SE ȘTERGE TOT] → [DA] → [DA] → [OK] → [X].

Pentru a șterge simultan toate filmele/ fotografiile înregistrate în aceeași zi

- Puteți șterge fotografiile selectând datele de înregistrare doar dacă acestea au fost înregistrate pe discul dur intern.
- 1 La pasul 2, atingeți [**H**][**D**][ȘTERGERE] → [**H**][**D**][ȘTERG.(dată)]/ [**S**][**D**][ȘTERG.(dată)].
 - Pentru a șterge toate fotografiile din aceeași zi simultan, atingeți [**■**][ȘTERGERE] → [**■**][ȘTERG.(dată)].



- 2 Atingeți [**▲**]/[**▼**] pentru a selecta data filmelor/fotografiilor dorite, apoi atingeți [**OK**].
Filmele/fotografiile înregistrate la data selectată sunt afișate pe ecran.

Sugestii

- Apăsați imaginea de pe ecranul LCD pentru a o confirma. Atingeți [**↶**] pentru a reveni la ecranul anterior.
- 3 Atingeți [**OK**] → [**DA**] → [**OK**] → [**X**].

Preluarea informațiilor despre locația curentă (HDR-XR200VE)

Puteți afișa pe o hartă locația curentă. Setezi opțiunea GPS pe ON pentru a putea prelua informații cu camera video despre locația curentă (pag. 38).

Atingeți   (LOCAȚIA DVS.) pe ecranul de înregistrare.



Locația curentă este afișată și marcată în centrul ecranului LCD. Dacă atingeți un anumit punct de pe ecran, harta prezintă zona respectivă cu punctul atins în centru. Atingeți  (LOCAȚIA DVS.) în stânga jos a ecranului LCD, pentru a muta locația curentă înapoi în centru.

Pentru a închide ecranul cu harta



Atingeți .

 Note

- Harta afișează întotdeauna nordul în partea de sus.

 Sugestii



- Puteți schimba scala cu ajutorul cursorului sau butoanelor de zoom (W: mai mare, T: mai mică).
- Camera video preia informații despre locația curentă la fiecare 10 secunde. Afișările marcătorului central, etc. pot apărea diferit în funcție de stadiul căutării curente.
- Când camera video nu reușește să preia informațiile referitoare la locația curentă, marcătorul central devine gri și pe hartă apare ultima destinație preluată.

- Dacă mențineți apăsat un anume punct, harta continuă să ruleze.
- Puteți afișa locația curentă atingând  (HOME) →  (ALTELE) →  (LOCAȚIA DVS.).



Captarea unei fotografii dintr-un film

Puteți salva un cadru dintr-un film ca fotografie.

Selectați mai întâi suportul de înregistrare ce conține filmul, calitatea imaginii și suportul pe care doriți să salvați fotografiile (pag. 69, 86).

1 Atingeți  (HOME) → 
(ALTELE) → [CAPTURĂ IMAGINE].
Apare ecranul [CAPTURĂ IMAGINE].

2 Selectați filmul din care doriți să captați imaginea.
Filmul selectat începe să ruleze.

3 Atingeți simbolul  în locul unde doriți să captați imaginea.
Filmul se oprește. Apăsăți  pentru a comuta între redare și pauză.

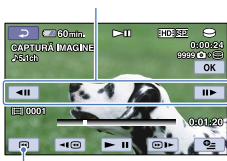

Ajustați punctul de captare cu mai multă precizie după ce l-ați selectat cu .





Revenire la începutul filmului selectat



4 Atingeți .

Fotografia captată este salvată pe suportul de înregistrare selectat din [ALEG.MEDIU FOTO] (pag. 69).
După ce ați terminat captarea, ecranul revine în pauză.

- Pentru a continua, atingeți , apoi repetați pașii de la pasul 3.
- Pentru a continua, atingeți , apoi repetați pașii de la pasul 2.

5 Atingeți  → .

Note

- Dimensiunea imaginii este stabilită în funcție de calitatea imaginii filmului:
 - [, 2,1M] cu o calitate a imaginii de înaltă definiție (HD)
 - [, 0,2M] în 16:9 (panoramic) cu o calitate standard a imaginii (SD)
 - [VGA(0,3M)] în 4:3 cu o calitate standard (SD)
- Mediul de înregistrare unde doriți să salvați fotografiile trebuie să aibă suficient spațiu.
- Data și ora înregistrării fotografiilor captate coincid cu data și ora înregistrării filmelor.
- Dacă filmul de unde ați preluat fotografia nu are un cod de date, data și ora înregistrării fotografiei va fi data și ora preluării din film.
- **Pentru HDR-XR105E/XR106E**
Nu puteți capta o fotografie dintr-un film înregistrat pe „Memory Stick PRO Duo”.

Duplicarea/ copierea filmelor și a fotografiilor de pe discul intern pe „Memory Stick PRO Duo”

Duplicare filme

Puteți duplica filmele înregistrate de pe discul dur intern al camerei video pe un suport „Memory Stick PRO Duo”.

Introduceți mai întâi un suport „Memory Stick PRO Duo” în cameră.

🔔 Note

- Când înregistrați un film pe „Memory Stick PRO Duo” pentru prima dată, creați fișierul cu baza de date apăsând **HOME** → **GESTIUNE MEDII DE STOCARE** → [REP. FIȘ.BD.IMAG.] → [MEMORY STICK].
- Conectați camera video la o priză de perete cu adaptorul de rețea furnizat pentru a preveni descărcarea acumulatorului în timpul duplicării.

💡 Sugestii

- Filmul original nu va fi șters după duplicare.
- Toate imaginile incluse în Lista de redare vor fi duplicate.
- Imaginile înregistrate cu această cameră și stocate pe suportul de înregistrare sunt numite „originale”.

- 1 Atingeți **HOME** → **ALTELE** → [COPIERE FILME].

Apare ecranul [COPIERE FILME].

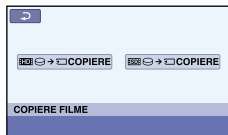

- 2 Selectați calitatea imaginii filmului care urmează a fi duplicat.

[**HD** COPIERE]: Pentru a duplica filme cu o calitate a imaginii de înaltă definiție (HD)

[**SD** COPIERE]: Pentru a duplica filme cu o calitate standard a imaginii (SD)

- 3 Selectați tipul de duplicare.

[COPIERE selectate]: Pentru a selecta filme și a le duplica

[COPIERE după dată]: Pentru a duplica toate filmele dintr-o anumită dată

[**HD** COPIAZĂ TOT]: Pentru a duplica Lista de redare cu o calitate a imaginii de înaltă definiție (HD)

[**SD** COPIAZĂ TOT]: Pentru a duplica Lista de redare cu o calitate standard a imaginii (SD)

Când selectați Lista de redare ca sursă pentru duplicare, urmați instrucțiunile de pe ecran pentru a duplica Lista.

- 4 Selectați filmul de pe care doriți să-l duplicați.

[COPIERE selectate]: Atingeți filmul dorit și bifați-l cu simbolul ✓. Puteți selecta mai multe filme.



Capacitatea estimată rămasă pe „Memory Stick PRO Duo”

Sugestii

- Apăsati și mențineți apăsată imaginea de pe ecranul LCD pentru a o confirma. Atingeți [OK] pentru a reveni la ecranul anterior.

[COPIERE după dată]: Selectați data înregistrării filmului care urmează a fi duplicat, apoi atingeți [OK]. Nu puteți selecta mai multe date.



5 Atingeți [OK] → [DA] → [OK] → [X].

Sugestii

- Pentru a verifica filmele duplicate după încheierea operației, selectați [MEMORY STICK] din [ALEG.MEDIU FILME] și redați-le (pag. 69).

Copiere fotografii

Puteți copia fotografiile de pe disc dur intern al camerei video pe un suport „Memory Stick PRO Duo”.

Introduceți mai întâi un suport „Memory Stick PRO Duo” în cameră.

Note

- Conectați camera video la o priză de perete cu adaptorul de rețea furnizat pentru a preveni descărcarea acumulatorului în timpul copierii.

1 Atingeți [HOME] → [ALTELE] → [COPIERE FOTO].

Apare ecranul [COPIERE FOTO].

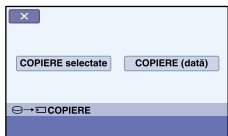

2 Selectați tipul de copiere.

[COPIERE selectate]: Pentru a copia fotografiile selectate

[COPIERE (dată)]: Pentru a copia toate fotografiile dintr-o anumită dată

3 Selectați fotografia pe care doriți să o copiați.

[COPIERE selectate]: Atingeți fotografia dorită și bifați-o cu simbolul ✓. Puteți selecta mai multe fotografii.



Sugestii

- Apăsati și mențineți apăsată imaginea de pe ecran pentru a o confirma. Atingeți [OK] pentru a reveni la ecranul anterior.

[COPIERE (dată)]: Selectați data înregistrării fotografiei care urmează a fi copiată, apoi atingeți [OK]. Nu puteți selecta mai multe date.

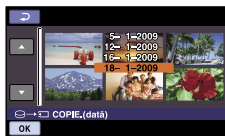

4 Atingeți [OK] → [DA] → [OK] → [X].

Sugestii

- Pentru a verifica fotografiile copiate după încheierea operației, selectați [MEMORY STICK] din [ALEG.MEDIU FOTO] și vizualizați-le (pag. 69).

Protejarea filmelor și a fotografiilor înregistrate (Protejare)

Protejați filmele și fotografiile pentru a evita ștergerea lor accidentală. Selectați mai întâi suportul de înregistrare ce conține filmele pe care doriți să le protejați (pag. 69). Pentru filme, selectați calitatea imaginii (pag. 86).

Sugestii

- Puteți proteja filme și fotografii de pe ecranul de redare din OPTION MENU.

1 Atingeți (HOME) → (ALTELE) → [EDITARE].

2 Pentru a proteja filme, atingeți [] PROTEJARE] → [] PROTEJARE]/ [] PROTEJARE].

- Pentru a proteja fotografii, atingeți [] PROTEJARE] → [] PROTEJARE].

3 Atingeți filmele și fotografiile pe care doriți să le protejați.

este afișat pe imaginile selectate.



Sugestii

- Apăsăți și mențineți apăsată imaginea de pe ecranul LCD pentru a o confirma. Atingeți pentru a reveni la ecranul anterior.
- Puteți selecta până la 100 de imagini o dată.

4 Atingeți → [DA] → → .

Pentru a anula protecția filmelor și a fotografiilor

Atingeți filmul sau fotografia marcată cu la pasul 3.

dispăre.

Pentru a proteja simultan toate filmele și fotografiile înregistrate în aceeași zi

Puteți proteja fotografiile selectând datele de înregistrare doar dacă acestea au fost înregistrate pe discul dur intern.

① La pasul 2, atingeți [] PROTEJARE] → [] PROTEJARE.(dată)]/ [] PROTEJARE.(dată)].

- Pentru a proteja toate fotografiile din aceeași zi simultan, atingeți [] PROTEJARE] → [] PROTEJARE.(dată)].

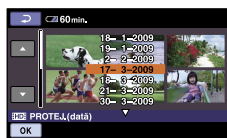

② Atingeți / pentru a selecta data filmelor/fotografiilor dorite, apoi atingeți .

Filmele/fotografiile înregistrate la data selectată sunt afișate pe ecran.

Sugestii

- Apăsăți imaginea de pe ecranul LCD pentru a o confirma. Atingeți pentru a reveni la ecranul anterior.

③ Atingeți → [PORNIT] → → .

Pentru a anula simultan protecția tuturor filmelor și a fotografiilor înregistrate în aceeași zi

La pasul ② de mai sus, selectați data filmelor/fotografiilor dorite, apoi atingeți → [OPRIT] → → .

Divizarea unui film

Selecțai suportul de înregistrare ce conține filmul cu calitatea imaginii pe care doriți să-l divizați (pag. 69, 86).

1 Atingeți **HOME** → **ALTELE** → **[EDITARE]** → **[DIVIZARE]**.

2 Selecțai filmul de pe care doriți să-l divizați.

Filmul selectat începe să ruleze.

3 Atingeți simbolul **[▶||]** în locul unde doriți să-l divizați în scene.

Filmul se oprește. Apăsăți **[▶||]** pentru a comuta între redare și pauză.

Ajustați punctul de divizare cu mai multă precizie după ce l-ați selectat cu **[▶||]**.

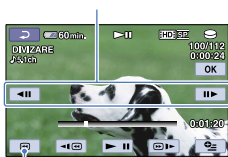

Revenire la începutul filmului selectat

4 Atingeți **[OK]** → **[DA]** → **[OK]** → **[X]**.

Note

- Nu mai puteți restabili filmele după ce le-ați divizat.
- Nu scoateți acumulatorul sau adaptorul de rețea din camera video în timpul divizării filmului. Ați putea deteriora suportul de înregistrare. De asemenea, nu scoateți „Memory Stick PRO Duo” în timp ce divizați filmul de pe suportul „Memory Stick PRO Duo”.
- Poate fi o mică diferență între punctul unde ați atins butonul **[▶||]** și punctul efectiv de divizare, deoarece camera video selectează punctul de divizare la intervale de o jumătate de secundă.
- Dacă divizați filmul original, filmul adăugat în Lista de redare va fi și el divizat.

Sugestii

- Puteți diviza o imagine de pe ecranul de redare din **[OPTION MENU]**.

Folosirea Listei de redare a filmelor



Lista de redare este o listă ce prezintă imagini în miniatură ale filmelor selectate. Filmele originale nu vor fi modificate chiar dacă realizați montaje sau ștergeți filmele adăugate în Lista de redare.

Selectați mai întâi suportul de înregistrare și calitatea imaginii la care doriți să creați, să vizualizați sau să efectuați un montaj al unei Liste de redare (pag. 69, 86).

Crearea Listei de redare

⚡ Note

- Filmele cu o calitate a imaginii de înaltă definiție (HD) și cu o calitate standard a imaginii (SD) sunt adăugate într-o Listă de redare separată.

1 Atingeți  (HOME) →  (ALTELE) → [EDIT LISTĂ REDARE].

2 Atingeți [**HD**: ADĂUGARE] sau [**SD**: ADĂUGARE].

3 Atingeți filmul pe care doriți să-l adăugați în Listă.



Filmul selectat este bifat cu ✓.

💡 Sugestii

- Apăsăți și mențineți apăsată imaginea de pe ecranul LCD pentru a o confirma. Atingeți  pentru a reveni la ecranul anterior.



4 Atingeți [OK] → [DA] → [OK] → [X].

Pentru a adăuga simultan toate filmele înregistrate în aceeași zi

① La pasul 2, atingeți [**HD**: ADAUG (DATA)]/[**SD**: ADAUG (DATA)].

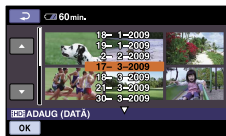
Datele de înregistrare a filmelor sunt afișate pe ecran.



② Atingeți / pentru a selecta data filmului dorit, apoi atingeți [OK]. Filmele înregistrate la data selectată sunt afișate pe ecran.

💡 Sugestii

- Apăsăți imaginea de pe ecranul LCD pentru a o confirma. Atingeți  pentru a reveni la ecranul anterior.

③ Atingeți [OK] → [DA] → [OK] → [X].

⚡ Note



- Nu scoateți acumulatorul sau adaptorul de rețea din camera video în timpul adăugării filmelor în Lista de redare. Ați putea deteriora suportul de înregistrare. De asemenea, nu scoateți „Memory Stick PRO Duo” în timp ce montați filmul de pe suportul „Memory Stick PRO Duo”.
- Nu puteți adăuga fotografii la Lista de redare.
- Nu puteți crea o Listă de redare care să conțină atât filme cu o calitate a imaginii de înaltă definiție (HD), cât și filme cu o calitate standard a imaginii (SD).

💡 Sugestii

- Puteți adăuga un număr maxim de 999 de filme cu o calitate a imaginii de înaltă definiție (HD) sau 99 de filme cu o calitate standard a imaginii ((SD) în Lista de redare.
- Puteți adăuga un film pe ecranul de redare sau pe ecranul INDEX atingând  (OPTION).
- Puteți copia o Listă de redare ca atare pe un disc, folosind programul furnizat.

Vizualizarea Listei de redare

Selectați mai întâi suportul de înregistrare și calitatea imaginii la care doriți să vizualizați o Listă de redare (pag. 69, 86).

- 1 Atingeți  (HOME) →  (VIZIONARE IMAGINI) → [LISTĂ DE REDARE].





Apar filmele adăugate în Lista de redare.





- 2 Atingeți filmul pe care doriți să-l vizualizați.

Filmele din Listă sunt redade de la cel selectat până la ultimul, după care se revine la ecranul Listei de redare.

Pentru a șterge filme din Lista de redare

- 1 Atingeți  (HOME) →  (ALTELE) → [EDIT LISTĂ REDARE].
- 2 Atingeți [ ELIMINARE]/ [ ELIMINARE].

Pentru a șterge toate filmele din Lista de redare, atingeți [ SE ELIMINĂ TOT]/ [ SE ELIMINĂ TOT] → [DA] → [DA] → [OK].

- 3 Selectați filmul pe care doriți să-l ștergeți din listă.



Filmul selectat este bifat cu .

Sugestii





- Apăsăți și mențineți apăsată imaginea de pe ecranul LCD pentru a o confirma. Atingeți [] pentru a reveni la ecranul anterior.

- 4 Atingeți [OK] → [DA] → [OK] → [X].

Sugestii

- Chiar dacă ștergeți un film din Lista de redare, filmul original nu va fi șters.

Pentru a schimba ordinea din Lista de redare



- 1 Atingeți  (HOME) →  (ALTELE) → [EDIT LISTĂ REDARE].
- 2 Atingeți [ MUTARE]/ [ MUTARE].
- 3 Selectați filmul pe care doriți să-l deplasați.



Filmul selectat este bifat cu .

Sugestii

- Apăsăți imaginea de pe ecranul LCD pentru a o confirma. Atingeți [] pentru a reveni la ecranul anterior.

- 4 Atingeți [OK].
- 5 Selectați destinația cu []/[].



Bară de destinație

- 6 Atingeți [OK] → [DA] → [OK] → [X].

Sugestii

- Când selectați mai multe filme, acestea sunt deplasate conform ordinii din Lista de redare.

Crearea unui disc cu un DVD writer, recorder

Crearea unui disc cu o calitate a imaginii de înaltă definiție (HD) cu un DVD writer, etc. (conectare cu cablu USB)

Puteți salva filmele cu o calitate a imaginii de înaltă definiție (HD) pe un disc, conectând camera video la aparate de inscripționare a discurilor, cum ar fi un DVD writer Sony, cu ajutorul cablului USB. Consultați și manualele de utilizare furnizate cu echipamentele ce urmează a fi conectate.

Metoda utilizată pentru a crea discuri conectând camera video la un DVD writer Sony cu un cablu USB este descrisă mai jos.

- Conectați camera video la o priză de perete folosind adaptorul de rețea pentru această operație (pag. 19).
- Sony DVD writer este posibil să nu-l găsiți în anumite țări/regiuni.

- 1** Porniți camera video și conectați un DVD writer, etc. la mufa Ψ (USB) a camerei video cu ajutorul cablului USB (furnizat).

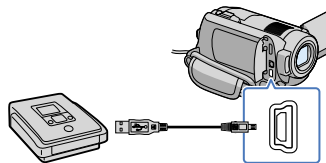

Pe ecranul camerei video apare chenarul [SELECTARE USB].

- Dacă nu apare chenarul [SELECTARE USB], atingeți \blacktriangle (HOME) \rightarrow ☰ (ALTELE) \rightarrow [CONECTARE USB].

- 2** Atingeți [CONECT.USB] când filmele sunt înregistrate pe discul dur intern sau [CONECT.USB] când filmele sunt înregistrate pe un suport „Memory Stick PRO Duo”.

- 3** Înregistrați filmele pe dispozitivul conectat.

- Pentru detalii, consultați manualele de utilizare furnizate cu echipamentul ce urmează a fi conectat.

- 4** După terminarea operației, atingeți [TERM.] \rightarrow [DA] pe ecranul camerei video.

- 5** Deconectați cablul USB.

⚡ Note

- Discul cu o calitate a imaginii de înaltă definiție (HD) nu trebuie utilizat în aparate video/recorder DVD. Deoarece aparatele video/recorder DVD nu sunt compatibile cu formatul AVCHD și s-ar putea ca aparatele video/recorder DVD să nu mai elimine discul.

Crearea unui disc cu o calitate standard a imaginii (SD) cu un recorder, etc. (conectare cu cablu A/V)

Puteți duplica imaginile redate cu o cameră video pe un disc sau pe o casetă video, conectând camera video la un recorder, la un DVD Sony etc. cu ajutorul cablului de conectare A/V. Conectați dispozitivul ca la pasul **1** sau **2**. Consultați și manualele de utilizare furnizate cu echipamentele ce urmează a fi conectate. Selectați suportul de înregistrare ce conține filmele cu calitatea imaginii pe care doriți să le duplicați (pag. 69, 73).

- Sony DVD writer este posibil să nu-l găsiți în anumite țări/regiuni.

⚡ Note

- Conectați camera video la o priză de perete folosind adaptorul de rețea pentru această operație (pag. 19).
- Filmele cu o calitate a imaginii de înaltă definiție (HD) vor fi duplicate cu o calitate a imaginii standard (SD).

1 Cablu de conectare A/V (furnizat)

Cuplați cablu de conectare A/V la mufa de intrare a unui alt dispozitiv.

2 Cablu de conectare A/V cu S VIDEO (vândut separat)

Când se face o conexiune la un alt echipament printr-o mufă S VIDEO, folosind cablu de conectare A/V cu un cablu S VIDEO (vândut separat), se obțin imagini cu o calitate mai bună decât în cazul folosirii doar a unui cablu de conectare A/V. Cuplați conectorii alb și roșu (audio stânga/dreapta) și conectorul S VIDEO (canal S VIDEO) al cablului de conectare A/V cu un cablu S VIDEO. Dacă veți cupla doar conectorul S VIDEO, nu veți avea sonor. Nu este necesară cuplarea conectorului galben (video).

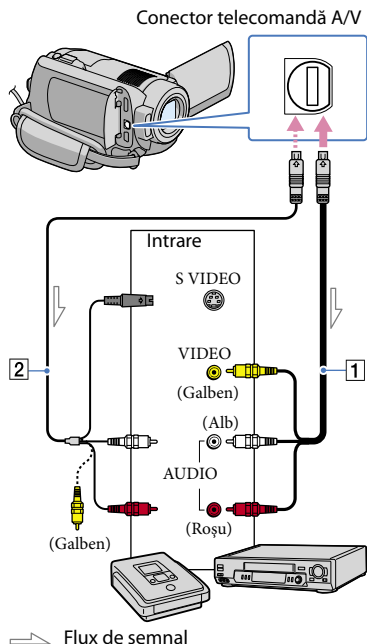

Flux de semnal

1 Introduceți suportul de înregistrare în dispozitivul de înregistrare.

- Dacă dispozitivul dvs. de înregistrare are un selector de intrare, reglați-l pe modul de intrare.

2 Conectați camera la dispozitivul de înregistrare (un aparat de înregistrare cu disc, etc.) cu ajutorul cablului de conectare A/V **1** (furnizat) sau cu un cablu de conectare A/V cu S VIDEO **2** (vândut separat).

- Conectați camera video la mufele de intrare ale dispozitivului de înregistrare.

3 Porniți redarea cu camera video și înregistrați-o pe aparatul de înregistrare.

- Consultați manualul de instrucțiuni furnizat cu dispozitivul de înregistrare pentru mai multe detalii.

4 Când ați terminat duplicarea, opriți întâi aparatul de înregistrare și apoi camera video.

Note

- Având în vedere că duplicarea se face printr-un transfer de date analogice, calitatea imaginii se poate deteriora.
- Nu puteți duplica imagini cu recordele conectate printr-un cablu HDMI.
- Pentru a ascunde indicatorii de ecran (cum ar fi contorul, etc.) de pe ecranul dispozitivului conectat, atingeți **HOME** → **ALTELE** (REGLAJE) → [REGLAJE IEȘIRE] → [IEȘIRE AFIȘARE] → [ECRAN LCD] (setarea implicită) → **OK** → **EXIT** → **X**.
- Pentru a înregistra data/ora, parametrii camerei (HDR-XR200VE) sau setările acesteia, atingeți **HOME** → **ALTELE** (REGLAJE) → [REGL. VIZ.IMAG.] → [COD DE DATE] → o setare dorită → **OK** → **EXIT** → **X**. În plus, atingeți **HOME** → **ALTELE** (REGLAJE) → [REGLAJE IEȘIRE] → [IEȘIRE AFIȘARE] → [V.OUT/PANEL] → **OK** → **EXIT** → **X**.
- Când mărimea ecranelor echipamentelor (TV, etc.) este 4:3, atingeți **HOME** → **ALTELE** (REGLAJE) → [REGLAJE IEȘIRE] → [TIP TV] → [4:3] → **OK** → **EXIT** → **X**.
- Când conectați un dispozitiv mono, cuplați conectorul galben al cablului de conectare A/V în mufa video de intrare, și conectorul alb (canalul din stânga) sau roșu (canalul din dreapta) în mufa audio de intrare a dispozitivului.

Verificarea informațiilor referitoare la acumulator

Puteți verifica nivelul de încărcare rămas al acumulatorului.

Atingeți **HOME** → **ALTELE** (ALTELE) → [INFO.ACUMUL.].

Este afișată capacitatea rămasă.

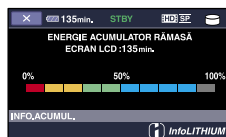

Pentru a închide ecranul cu informațiile despre acumulator

Atingeți **X**.

Schimbarea suportului de înregistrare

Puteți selecta discul dur intern sau un suport „Memory Stick PRO Duo” ca mediu de înregistrare, redare sau montaj pentru camera video. Selectați suportul pe care vreți să-l folosiți pentru filme sau fotografii separat. În setarea implicită, atât filmele, cât și fotografiile sunt înregistrate pe discul dur intern.

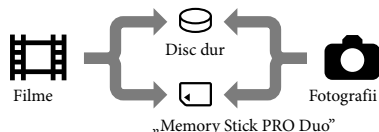

- Puteți efectua înregistrări, redări și montaje pe suportul selectat.
- Consultați pagina 117 pentru durata de înregistrare a filmelor.
- Consultați pagina 118 pentru numărul de fotografii ce pot fi înregistrate.

Selectarea suportului de înregistrare pentru filme

- 1 Atingeți (HOME) → (GESTIUNE MEDII DE STOCARE) → [ALEG.MEDIU FILME].

Apare ecranul [ALEG.MEDIU FILME].

- 2 Atingeți suportul dorit.

- 3 Atingeți [DA] → .

A fost schimbat suportul de înregistrare.

Selectarea suportului de înregistrare pentru fotografii

- 1 Atingeți (HOME) → (GESTIUNE MEDII DE STOCARE) → [ALEG.MEDIU FOTO].

Apare ecranul [ALEG.MEDIU FOTO].

- 2 Atingeți suportul de înregistrare dorit.

- 3 Atingeți [DA] → .

A fost schimbat suportul de înregistrare.

Pentru a verifica setările suportului de înregistrare

Aprindeți ledul (Film), pentru a verifica suportul de înregistrare folosit pentru filme, sau ledul (Foto) pentru fotografii. Simbolul suportului este afișat în colțul din dreapta sus al ecranului.



: Disc dur intern

: „Memory Stick PRO Duo”

Introducere „Memory Stick PRO Duo”

- Setezi suportul de înregistrare pe [MEMORY STICK] pentru a înregistra filme și/sau fotografii pe un „Memory Stick PRO Duo” (pag. 69).

Tipuri de „Memory Stick” ce pot fi folosite cu camera video

- Pentru înregistrarea filmelor, se recomandă să folosiți un „Memory Stick PRO Duo” de 1 GB sau mai mult cu indicația:

– **MEMORY STICK PRO DUO** („Memory Stick PRO Duo”)*

– **MEMORY STICK PRO-HG DUO** („Memory Stick PRO-HG Duo”)

* Pot fi folosite carduri cu sau fără indicația Mark2.

- Consultați pagina 116 pentru durata de înregistrare a unui „Memory Stick PRO Duo”.

„Memory Stick PRO Duo”/„Memory Stick PRO-HG Duo” (Această mărime poate fi folosită cu camera video.)



„Memory Stick”

(Nu poate fi folosit în camera video.)



- Nu puteți folosi alte tipuri de carduri de memorie în afara celor menționate mai sus.
- „Memory Stick PRO Duo” poate fi folosit doar cu echipamente compatibile cu „Memory Stick PRO”.
- Nu lipiți etichete sau alte obiecte adezive pe „Memory Stick PRO Duo” sau pe adaptorul „Memory Stick Duo”.
- Introduceți „Memory Stick PRO Duo” în adaptorul „Memory Stick Duo” când folosiți un „Memory Stick PRO Duo” cu echipamente compatibile cu „Memory Stick”.

- 1** Deschideți capacul „Memory Stick Duo” și introduceți „Memory Stick PRO Duo” în fanta pentru „Memory Stick Duo” până ce auziți clic.

- Verificați sensul cardului „Memory Stick PRO Duo”. Dacă forțați introducerea „Memory Stick PRO Duo” în sens greșit, fanta „Memory Stick PRO Duo”, „Memory Stick Duo” sau datele de imagini se pot deteriora.
- Închideți capacul pentru „Memory Stick Duo” după ce ați introdus cardul „Memory Stick PRO Duo”.

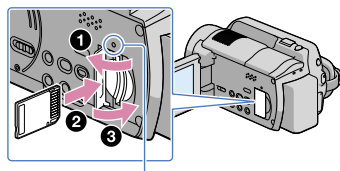

Led acces
(„Memory Stick PRO Duo”)

Apare chenarul [Creați un nou Fișier de bază de date de imagini.], când introduceți un nou card „Memory Stick PRO Duo” când ledul  (Film) este aprins.

2 Atingeți [DA].

- Pentru a înregistra doar fotografii pe un „Memory Stick PRO Duo”, atingeți [NU].

Note

- Dacă [Crearea unui nou Fișier de bază de date de imagini a eșuat. Este posibil să nu fie suficient spațiu liber.] este afișat la pasul 2, formatați „Memory Stick PRO Duo” (pag. 71).

Pentru a scoate „Memory Stick PRO Duo”

Deschideți capacul pentru „Memory Stick Duo” și împingeți ușor „Memory Stick PRO Duo” înăuntru o dată.



- Nu deschideți capacul pentru „Memory Stick Duo” în timpul înregistrării.
- Când introduceți sau scoateți „Memory Stick PRO Duo”, aveți grijă ca „Memory Stick PRO Duo” să nu sară și să-l scăpați pe jos.

Verificarea informațiilor de pe suport

Puteți verifica timpul de înregistrare rămas pentru fiecare mod de înregistrare al suportului selectat cu [ALEG.MEDIU FILME] (pag. 69), cât și spațiul liber și folosit aproximativ de pe suportul de înregistrare.

⚡ Note

- În timpul utilizării modului Easy Handycam, nu puteți verifica informațiile de pe suport. Anulați modulul Easy Handycam.

Atingeți  (HOME) → 
(GESTIUNE MEDII DE STOCARE) →
[INFO.MEDIU].

Este afișat timpul de înregistrare rămas pentru fiecare mod de înregistrare.

💡 Sugestii

- Puteți verifica spațiul liber rămas, etc. atingând simbolul  din partea dreaptă jos a ecranului.

Pentru a stinge afișajul

Atingeți .

⚡ Note

- Calcularea spațiului de pe suportul de înregistrare este 1 MB = 1.048.576 bytes. Frațiunile mai mici de 1 MB nu sunt luate în considerare când este afișat spațiul de pe suport. Dimensiunea totală afișată a spațiului de pe tot discul dur va fi puțin mai mică decât mărimea indicată mai jos, deși este afișat atât spațiul liber, cât și cel utilizat de pe discul dur.
 - HDR-XR100E/XR105E/XR106E: 80.000 MB
 - HDR-XR200E/XR200VE: 120.000 MB
- Deoarece există o zonă pentru fișierul de gestiune, spațiul folosit nu este afișat ca 0 MB, chiar dacă efectuați procedura [FORMAT.MEDIU] (pag. 71).

💡 Sugestii

- Sunt afișate doar informațiile suportului selectat cu [ALEG.MEDIU FILME] (pag. 69). Schimbați setarea suportului dacă este necesar.

Ștergerea tuturor filmelor și a fotografiilor (Formatare)

Formatarea presupune ștergerea tuturor filmelor și a fotografiilor pentru a recupera spațiul pentru înregistrare.

⚡ Note

- Conectați camera video la o priză de perete folosind adaptorul de rețea furnizat pentru această operație (pag. 19).
- Pentru a evita pierderea unor imagini importante, ar trebui să le salvați (pag. 66, consultați și Ghid de acționare) înainte de a formata mediul de înregistrare.
- Vor fi șterse, de asemenea, filmele și fotografiile protejate.

1 Atingeți  (HOME) → 
(GESTIUNE MEDII DE STOCARE)
→ [FORMAT.MEDIU].

2 Atingeți mediul de înregistrare pe care doriți să-l formatați ([HDD] sau [MEMORY STICK]).

3 Atingeți [DA] → [DA] → .

⚡ Note

- În timp ce este afișat mesajul [Se execută...], nu închideți ecranul LCD, nu acționați alte butoane, nu deconectați adaptorul de rețea și nu scoateți „Memory Stick PRO Duo” din camera video. (Ledul ACCESS/acces este aprins sau clipește în timpul formatării suportului.)

Evitarea recuperării datelor de pe discul dur intern

[**EGOLIRE**] vă permite să scrieți date neinteligibile pe discul dur intern al camerei video. În acest fel, va fi mai greu ca datele originale să fie recuperate. Dacă aruncați sau dați camera altcuiva, se recomandă să efectuați procedura [**EGOLIRE**].

⚡ Note

- Dacă efectuați procedura [**EGOLIRE**], toate imaginile vor fi șterse. Pentru a evita pierderea unor imagini importante, ar trebui să le salvați (pag. 66, consultați și Ghid de acționare) înainte de procedura [**EGOLIRE**].
- Nu puteți efectua procedura [**EGOLIRE**] dacă nu conectați adaptorul de rețea la priză de perete.
- Deconectați toate cablurile cu excepția adaptorului de rețea. Nu deconectați adaptorul de rețea în timpul procedurii.
- În timpul procedurii [**EGOLIRE**], nu aplicați șocuri mecanice sau vibrații camerei video.

1 Cuplați adaptorul de rețea la mufa DC IN a camerei video și la priză de perete.

2 Deschideți ecranul LCD pentru a porni camera video.

3 Atingeți **HOME** → **EGESTIUNE MEDII DE STOCARE** → [**FORMAT.MEDIU**] → [**HDD**].

Apare ecranul [**EGFORMATARE**].

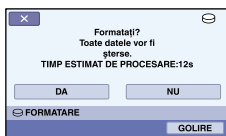

4 Atingeți [**EGOLIRE**].

Apare ecranul [**EGOLIRE**].

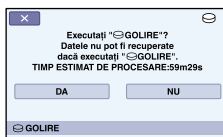

5 Atingeți [**DA**] → [**DA**] → [**OK**].

⚡ Note

- Durata reală pentru efectuarea procedurii [**EGOLIRE**] este după cum urmează:
 - HDR-XR100E/XR105E/XR106E: aproximativ 80 de minute
 - HDR-XR200E/XR200VE: aproximativ 120 de minute
- Dacă întrerupeți procedura [**EGOLIRE**] în timp ce apare mesajul [Se execută...], completați operația efectuând procedura [**FORMAT.MEDIU**] sau [**EGOLIRE**] data următoare când folosiți camera video.





REGLAJE FILM (Elemente pentru înregistrarea filmelor)



Setările implicite sunt marcate cu ►.

ALEGERE /

Puteți selecta calitatea imaginii pentru înregistrare, redare sau montaj, alegând între o calitate a imaginii de înaltă definiție (HD) și o calitate standard a imaginii (SD).

Etape

🏠 (HOME) →  (REGLAJE) → [REGLAJE FILM] → [ALEGERE  / ] → o setare dorită → [DA] → 





►  CALITATE HD	Înregistrează, redă sau montează filme cu o calitate a imaginii de înaltă definiție (HD).
 CALITATE SD	Înregistrează, redă sau montează filme cu o calitate standard a imaginii (SD).

Sugestii









- Pentru a înregistra, reda sau monta filme doar potrivit calității imaginii selectate. Pentru a înregistra, reda sau monta filme cu o altă calitate a imaginii, schimbați setarea.

MOD ÎNREG. (Mod de înregistrare)

Etape

🏠 (HOME) →  (REGLAJE) → [REGLAJE FILM] → [MOD ÎNREG.] → o setare dorită →  →  → 









Puteți selecta unul dintre cele 4 moduri de înregistrare disponibile pentru a înregistra filme cu o calitate a imaginii de înaltă definiție (HD). Când înregistrați un subiect ce se mișcă rapid, se recomandă o calitate a imaginii [FH].

HD FH ( )	Mod de înregistrare la cea mai înaltă calitate (AVC HD 16M (FH))* ¹ .
HD HQ ( )	Mod de înregistrare la calitate înaltă (AVC HD 9M (HQ))* ² .
► HD SP ( )	Mod de înregistrare la calitate standard (AVC HD 7M (SP))* ² .
HD LP ( )	Mărește timpul de înregistrare (Long Play) (AVC HD 5M (LP))* ² .

*¹ Filmele sunt înregistrate în formatul AVCHD 1920 × 1080/50i.

*² Filmele sunt înregistrate în formatul AVCHD 1440 × 1080/50i.

Puteți selecta unul dintre cele 3 moduri de înregistrare disponibile pentru a înregistra filme cu o calitate standard a imaginii (SD)*³.

 HQ ( )	Mod de înregistrare la calitate înaltă (SD 9M (HQ)).
►  SP ( )	Mod de înregistrare la calitate standard (SD 6M (SP)).
 LP ( )	Mărește timpul de înregistrare (Long Play) (SD 3M (LP)).

*³ Filmele sunt înregistrate în formatul MPEG2.

Note

- Dacă înregistrați în modul LP, calitatea filmelor poate să nu fie foarte bună, iar scenele cu mișcări rapide pot prezenta zgomote la redare.

Sugestii

- Consultați pagina 116 pentru durata de înregistrare disponibilă pentru fiecare mod.
- Puteți selecta [MOD ÎNREG.] pentru fiecare suport de înregistrare separat.
- Cifrele din tabel, de exemplu 16 MB, indică rata de biți medie. M înseamnă Mbps.

MOD AUDIO

Puteți schimba formatul sunetului de înregistrare.

Etape

🏠 (HOME) → 📺 (REGLAJE) → [REGLAJE FILM] → [MOD AUDIO] → o setare dorită →
OK → [↩] → [X]

▶ SURROUND 5.1ch (↓5.1ch)	Înregistrează sunetul pe 5,1 canale.
STEREO 2ch (↓2ch)	Înregistrează sunetul pe 2 canale stereo.

ILUM.NIGHTSHOT (HDR-XR200E/XR200VE)

Când folosiți funcția NightShot (pag. 36), puteți înregistra imagini mai clare activând [ILUM. NIGHTSHOT], ce emite lumină infraroșie (invizibilă).

Etape

🏠 (HOME) → 📺 (REGLAJE) → [REGLAJE FILM] → [ILUM.NIGHTSHOT] → o setare dorită → OK → [↩] → [X]

▶ PORNIT	Emite lumină infraroșie.
OPRIT	Nu emite lumină infraroșie.

Note

- Nu acoperiți portul infraroșu (pag. 7) cu degetele sau cu alte obiecte.
- Scoateți lentilele de conversie (vândute separat).
- Distanța maximă de filmare cu [ILUM.NIGHTSHOT] este de circa 3 m.

IMAG.PANORAMiC.

Când înregistrați filme cu o calitate standard a imaginii (SD), puteți selecta raportul orizontal - vertical al imaginilor în funcție de televizorul conectat. Consultați manualul de utilizare furnizat cu televizorul.

Etape

🏠 (HOME) → 📺 (REGLAJE) → [REGLAJE FILM] → [IMAG.PANORAMiC.] → o setare dorită → OK → [↩] → [X]

▶ PANORAMIC 16:9	Înregistrează filme pe întregul ecran pentru un televizor cu ecran de 16:9 (panoramic).
4:3 (4:3)	Înregistrează filme pe întregul ecran pentru un televizor cu ecran de 4:3.

🔊 Note

- Setări [TIP TV] în funcție de televizorul conectat pentru redare (pag. 91).

ZOOM DIGITAL

Puteți selecta nivelul maxim de zoom în cazul în care doriți să măriți la un nivel mai mare decât nivelul de zoom optic, în timpul înregistrării. Calitatea imaginii scade când folosiți zoomul digital.

HDR-XR100E/XR105E/XR106E: 10 ×

HDR-XR200E/XR200VE: 15 ×

Etape

🏠 (HOME) → ⚙️ (REGLAJE) → [REGLAJE FILM] → [ZOOM DIGITAL] → o setare dorită
→ [OK] → [▶] → [X]

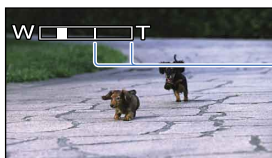

Partea dreaptă a barei prezintă factorul de mărire digitală. Zona de mărire apare când selectați nivelul de mărire.

HDR-XR100E/XR105E

▶ OPRIT	Un zoom de până la 10 × este realizat optic.
20 ×	Până la 10 × zoomul este realizat optic, apoi până la 20 × zoomul este realizat digital.
120 ×	Până la 10 × zoomul este realizat optic, apoi până la 120 × zoomul este realizat digital.

HDR-XR106E

▶ OPRIT	Un zoom de până la 10 × este realizat optic.
20 ×	Până la 10 × zoomul este realizat optic, apoi până la 20 × zoomul este realizat digital.
150 ×	Până la 10 × zoomul este realizat optic, apoi până la 150 × zoomul este realizat digital.

HDR-XR200E/XR200VE

▶ OPRIT	Un zoom de până la 15 × este realizat optic.
30 ×	Până la 15 × zoomul este realizat optic, apoi până la 30 × zoomul este realizat digital.
180 ×	Până la 15 × zoomul este realizat optic, apoi până la 180 × zoomul este realizat digital.

STEADYSHOT

Puteți compensa mișcarea camerei.

Setați [STEADYSHOT] pe [OPRIT] (OFF) când folosiți un trepied (vândut separat), pentru ca imaginea să fie mai naturală.

Etape

HOME → (REGLAJE) → [REGLAJE FILM] → [STEADYSHOT] → o setare dorită → OK → [] → X

HDR-XR100E/XR105E/XR106E

▶ PORNIT	Se utilizează funcția SteadyShot.
OPRIT (OFF)	Nu se utilizează funcția SteadyShot.

HDR-XR200E/XR200VE

▶ ACTIV	Oferă un efect SteadyShot mai puternic.
STANDARD	Asigură un efect SteadyShot în condiții de înregistrare relativ stabile.
OPRIT (OFF)	Nu se utilizează funcția SteadyShot.

OBT.LENT AUTO. (Fct.OBTURATOR LENT AUTOMAT)

Când înregistrați în locuri întunecate, viteza diafragmei este redusă automat la 1/25 secunde.

Etape

HOME → (REGLAJE) → [REGLAJE FILM] → [OBT.LENT AUTO.] → o setare dorită → OK → [] → X

▶ PORNIT	Se utilizează funcția Auto Slow Shutter.
OPRIT	Nu se utilizează funcția Auto Slow Shutter.

X.V.COLOR

Puteți capta o gamă mai largă de culori. Diverse culori, precum culorile strălucitoare ale florilor sau albastrul turcoaz al mării pot fi reproduse mai fidel.

Etape

HOME → (REGLAJE) → [REGLAJE FILM] → [X.V.COLOR] → o setare dorită → OK → [] → X

▶ OPRIT	Înregistrează în gama de culori obișnuită.
PORNIT ((COLOR))	Înregistrează în x.v.Color.

Note

- Setati [X.V.COLOR] pe [PORNIT] dacă filmul înregistrat va fi redat pe un televizor compatibil cu sistemul x.v.Color. Consultați manualul de utilizare al televizorului.
- Dacă filmul înregistrat cu această funcție pe [PORNIT] este redat pe un televizor incompatibil cu x.v.Color, este posibil să nu fie reproduse corect culorile.

- [X.V.COLOR] nu poate fi setat pe [PORNIT]:
 - Când se înregistrează filme cu o calitate standard a imaginii (SD)
 - În timpul înregistrării unui film

CHENAR GHIDARE

Puteți afișa chenarul pentru a verifica dacă subiectul este orizontal sau vertical. Chenarul nu este înregistrat. Apăsați DISP pentru a face să dispară chenarul.

Etape

🏠 (HOME) → 📺 (REGLAJE) → [REGLAJE FILM] → [CHENAR GHIDARE] → o setare dorită → [OK] → [↩] → [X]

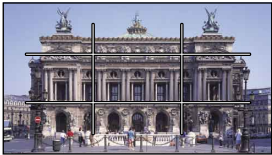
▶ OPRIT	Nu afișează chenarul.	
PORNIT	Afișează chenarul.	

💡 Sugestii

- Dacă poziționați subiectul în punctul de intersecție al liniilor din chenar veți obține o compoziție echilibrată.

📺 CAP.RĂMASĂ

Etape

🏠 (HOME) → 📺 (REGLAJE) → [REGLAJE FILM] → [📺 CAP.RĂMASĂ] → o setare dorită → [OK] → [↩] → [X]

▶ PORNIT	Afișează mereu indicatorul spațiului de înregistrare rămas pe suport.	
AUTO	<p>Afișează durata de înregistrare rămasă pentru filme, timp de 8 secunde, în situațiile descrise mai jos.</p> <ul style="list-style-type: none"> – Când camera video recunoaște capacitatea rămasă a suportului în timp ce ledul 📺 (Film) se aprinde – Când apăsați DISP pentru a comuta indicatorul de pe oprit pe pornit în timp ce ledul 📺 (Film) se aprinde – Când selectați modul de înregistrare a filmului din HOME MENU 	

⚡ Note

- Când durata de înregistrare rămasă pentru filme este sub 5 minute, indicatorul rămâne pe ecran.

MOD BLIȚ (HDR-XR200E/XR200VE)

Puteți selecta opțiunea bliț când înregistrați fotografii cu blițul încorporat sau cu un bliț extern (vândut separat) compatibil cu camera video.

Etape

🏠 (HOME) → 📷 (REGLAJE) → [REGLAJE FILM] → [MOD BLIȚ] → o setare dorită → [OK]
→ [🔍] → [X]

▶ AUTO	Camera video folosește automat blițul când mediul nu este suficient iluminat.
PORNIȚ (📷)	Folosește mereu blițul indiferent de gradul de luminozitate al mediului.
OPRIT (📷)	Înregistrează fără bliț.

🔍 Note

- Distanța recomandată față de subiect când folosiți blițul încorporat este de aproximativ 0,3 până la 2,5 m.
- Ștergeți orice urmă de praf de pe suprafața blițului înainte de a-l folosi. Efectul blițului poate fi afectat dacă lampa este obstrucționată de decolorări datorate căldurii sau de praf.
- Nu puteți seta acest element dacă ați atașat un filtru sau un obiectiv de conversie pe cameră.
- Ledul ⚡/CHG (încărcare) (pag. 8) clipește în timpul încărcării blițului și rămâne aprins când acumulatorul este complet încărcat.
- Dacă folosiți blițul în locuri luminoase, de exemplu când fotografiați un subiect iluminat din spate, blițul poate să nu fie eficient.

NIVEL BLIȚ (HDR-XR200E/XR200VE)

Puteți selecta această funcție când înregistrați fotografii cu blițul încorporat sau cu un bliț extern (vândut separat) compatibil cu camera video.

Etape

🏠 (HOME) → 📷 (REGLAJE) → [REGLAJE FILM] → [NIVEL BLIȚ] → o setare dorită → [OK]
→ [🔍] → [X]

▶ ÎNALT (📷+)	Mărește intensitatea blițului.
▶ NORMAL (📷)	
▶ SCĂZUT (📷-)	Micșorează intensitatea blițului.

RED.EF.OCHI ROȘII (Reducere efect ochi roșii) (HDR-XR200E/XR200VE)

Puteți selecta această funcție când înregistrați fotografii cu blițul încorporat sau cu un bliț extern (vândut separat) compatibil cu camera video.

Când setați [RED.EF.OCHI ROȘII] pe [PORNIȚ], apoi setați [MOD BLIȚ] pe [AUTO] sau [PORNIȚ], apare 📷. Puteți evita efectul ochilor roșii activând pre-iluminarea înainte ca blițul să se declanșeze.

Etape

🏠 (HOME) → 📷 (REGLAJE) → [REGLAJE FILM] → [RED.EF.OCHI ROȘII] → o setare dorită → [OK] → [🔍] → [X]

▶ OPRIT	Nu previne efectul ochilor roșii.
PORNIT (👁)	Previne efectul ochilor roșii.

🔌 Note

- Reducerea fenomenului ochilor roșii s-ar putea să nu aibă efectul dorit, în funcție de diferențele individuale și alte condiții.
- Funcția pentru ochii roșii nu funcționează cu înregistrarea automată folosind funcția [DECLANȘ. ZĂMBET].

LENTILE DE CONV.

Când folosiți lentile de conversie (vândute separat), folosiți această funcție pentru înregistrare, utilizând compensarea optimă pentru mișcarea camerei pentru fiecare lentilă.

Etape

🏠 (HOME) → 📷 (REGLAJE) → [REGLAJE FILM] → [LENTILE DE CONV.] → o setare dorită → [OK] → [👁] → [X]

▶ CONV.SUPERANG. (👁)	Selectați această opțiune când folosiți un obiectiv panoramic.
TELE CONVERSIE (👁)	Selectați această opțiune când folosiți un obiectiv de teleconversie.
▶ OPRIT	Selectați această opțiune când nu folosiți un obiectiv de conversie.

ILUM.SPATE AUTO. (Modificare ILUM.SPATE AUTO)

Camera video reglează expunerea pentru subiecții poziționați contra luminii.

Etape

🏠 (HOME) → 📷 (REGLAJE) → [REGLAJE FILM] → [ILUM.SPATE AUTO.] → o setare dorită → [OK] → [👁] → [X]

▶ PORNIT	Reglează expunerea pentru subiecții poziționați contra luminii.
OPRIT	Nu reglează expunerea pentru subiecții poziționați contra luminii.



REGLAJE FOTO. (Elemente pentru înregistrări fotografii)

Setările implicite sunt marcate cu ►.

DIMENS.IMAG.

Puteți selecta dimensiunea fotografiei.

Etape

🏠 (HOME) → 📷 (REGLAJE) → [REGLAJE FOTO.] → [ DIMENS.IMAG.] → o setare dorită →  →  → 

► 4,0M (4,0M)	Înregistrează fotografii la calitate înaltă (2.304 × 1.728).
 3,0M (3,0M)	Înregistrează fotografii la calitate înaltă în raportul de aspect 16:9 (panoramic) (2.304 × 1.296).
1,9M (1,9M)	Permite înregistrarea unui număr mai mare de fotografii la o calitate relativ bună (1.600 × 1.200).
VGA(0,3M) (VGA)	Permite înregistrarea unui număr maxim de fotografii (640 × 480).



🔔 Note

- Dimensiunea selectată este efectivă când ledul  (Foto) este aprins.
- Consultați pagina 118 pentru numărul de fotografii ce pot fi înregistrate.

NUMĂR FIȘIER

Puteți selecta modalitatea în care să atribuiți numere fișierelor de fotografii.

Etape



🏠 (HOME) → 📷 (REGLAJE) → [REGLAJE FOTO.] → [NUMĂR FIȘIER] → o setare dorită →  →  → 

► SERIE	Atribue succesiv numere fișierelor de fotografii. – Numărul fișierului crește cu fiecare fotografie făcută. – Chiar dacă înlocuiți „Memory Stick PRO Duo” cu un altul, numărul fișierului este atribuit succesiv.
RESETARE	Atribue succesiv numere fișierelor, continuând de la numărul cel mai mare de fișier existent pe suportul de înregistrare. – Când înlocuiți „Memory Stick PRO Duo” cu un altul, numărul fișierului este atribuit pentru fiecare „Memory Stick PRO Duo”.

ILUM.NIGHTSHOT (HDR-XR200E/XR200VE)

Când folosiți funcția NightShot (pag. 36), puteți înregistra imagini mai clare activând [ILUM. NIGHTSHOT], ce emite lumină infraroșie (invizibilă).

Etape

🏠 (HOME) → 📷 (REGLAJE) → [REGLAJE FOTO.] → [ILUM.NIGHTSHOT] → o setare dorită →  →  → 



▶ PORNIT	Emite lumină infraroșie.
OPRIT	Nu emite lumină infraroșie.

Note





- Nu acoperiți portul infraroșu (pag. 7) cu degetele sau cu alte obiecte.
- Scoateți lentilele de conversie (vândute separat).
- Distanța maximă de filmare cu [ILUM.NIGHTSHOT] este de circa 3 m.

STEADYSHOT (HDR-XR200E/XR200VE)

Puteți compensa mișcarea camerei.

Setați [ STEADYSHOT] pe [OPRIT] () când folosiți un trepied (vândut separat), pentru ca imaginea să fie mai naturală.

Etape

 (HOME) →  (REGLAJE) → [REGLAJE FOTO.] → [ STEADYSHOT] → o setare dorită → [OK] →  → [X]

▶ PORNIT	Se utilizează funcția SteadyShot.
OPRIT ()	Nu se utilizează funcția SteadyShot.

OBT.LENT AUTO. (Fct.OBTURATOR LENT AUTOMAT)

Când înregistrați în locuri întunecate, viteza diafragmei este redusă automat la 1/25 secunde.

Etape

 (HOME) →  (REGLAJE) → [REGLAJE FOTO.] → [OBT.LENT AUTO.] → o setare dorită → [OK] →  → [X]



▶ PORNIT	Se utilizează funcția Fct.OBTURATOR LENT AUTOMAT.
OPRIT	Nu se utilizează funcția Fct.OBTURATOR LENT AUTOMAT.

CHENAR GHIDARE

Puteți afișa chenarul pentru a verifica dacă subiectul este orizontal sau vertical.

Chenarul nu este înregistrat. Apăsăți DISP pentru a face să dispară chenarul.

Etape

 (HOME) →  (REGLAJE) → [REGLAJE FOTO.] → [CHENAR GHIDARE] → o setare dorită → [OK] →  → [X]

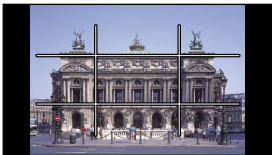
▶ OPRIT	Nu afișează chenarul.	
PORNIT	Afișează chenarul.	





Sugestii

- Dacă poziționați subiectul în punctul de intersecție al liniilor din chenar veți obține o compoziție echilibrată.

MOD BLIȚ (HDR-XR200E/XR200VE)

Puteți selecta opțiunea bliț când înregistrați fotografia cu blițul încorporat sau cu un bliț extern (vândut separat) compatibil cu camera video.

Etape

 (HOME) →  (REGLAJE) → [REGLAJE FOTO.] → [MOD BLIȚ] → o setare dorită →  →  → 

▶ AUTO	Camera video folosește automat blițul când mediul nu este suficient iluminat.
PORNIT (🔆)	Folosește mereu blițul indiferent de gradul de luminozitate al mediului.
OPRIT (🔆)	Înregistrează fără bliț.





Note

- Distanța recomandată față de subiect când folosiți blițul încorporat este de aproximativ 0,3 până la 2,5 m.
- Ștergeți orice urmă de praf de pe suprafața blițului înainte de a-l folosi. Efectul blițului poate fi afectat dacă lampa este obstrucționată de decolorări datorate căldurii sau de praf.
- Nu puteți seta acest element dacă ați atașat un filtru sau un obiectiv de conversie pe cameră.
- Ledul /CHG (încărcare) (pag. 8) clipește în timpul încărcării blițului și rămâne aprins când acumulatorul este complet încărcat.
- Dacă folosiți blițul în locuri luminoase, de exemplu când fotografiați un subiect iluminat din spate, blițul poate să nu fie eficient.

NIVEL BLIȚ (HDR-XR200E/XR200VE)

Puteți selecta această funcție când înregistrați fotografii cu blițul încorporat sau cu un bliț extern (vândut separat) compatibil cu camera video.

Etape

 (HOME) →  (REGLAJE) → [REGLAJE FOTO.] → [NIVEL BLIȚ] → o setare dorită →  →  → 





▶ ÎNALT (🔆+)	Mărește intensitatea blițului.
▶ NORMAL (🔆)	
▶ SCĂZUT (🔆-)	Micșorează intensitatea blițului.



RED.EF.OCHI ROȘII (Reducere efect ochi roșii) (HDR-XR200E/XR200VE)

Puteți selecta această funcție când înregistrați fotografiile cu blițul încorporat sau cu un bliț extern (vândut separat) compatibil cu camera video.

Când setați [RED.EF.OCHI ROȘII] pe [PORNIT], apoi setați [MOD BLIȚ] pe [AUTO] sau [PORNIT], apare . Puteți evita efectul ochilor roșii activând pre-iluminarea înainte ca blițul să se declanșeze.

Etape

 (HOME) →  (REGLAJE) → [REGLAJE FOTO.] → [RED.EF.OCHI ROȘII] → o setare dorită →  →  → 

 OPRIT	Nu previne efectul ochilor roșii.
 PORNIT	Previne efectul ochilor roșii.





Note





- Reducerea fenomenului ochilor roșii s-ar putea să nu aibă efectul dorit, în funcție de diferențele individuale și alte condiții.
- Funcția pentru ochii roșii nu funcționează cu înregistrarea automată folosind funcția [DECLANȘ. ZĂMBET].

LENTILE DE CONV.

Când folosiți lentile de conversie (vândute separat), folosiți această funcție pentru înregistrare, utilizând compensarea optimă pentru mișcarea camerei (HDR-XR200E/XR200VE) pentru fiecare lentilă.

Etape

 (HOME) →  (REGLAJE) → [REGLAJE FOTO.] → [LENTILE DE CONV.] → o setare dorită →  →  → 



 CONV.SUPERANG. 	Selectați această opțiune când folosiți un obiectiv panoramic.
 TELE CONVERSIE 	Selectați această opțiune când folosiți un obiectiv de teleconversie.
 OPRIT	Selectați această opțiune când nu folosiți un obiectiv de conversie.

ILUM.SPATE AUTO. (Modificare ilum. spate auto)

Camera video reglează expunerea pentru subiecții poziționați contra luminii.

Etape

 (HOME) →  (REGLAJE) → [REGLAJE FOTO.] → [ILUM.SPATE AUTO.] → o setare dorită →  →  → 

 PORNIT	Reglează expunerea pentru subiecții poziționați contra luminii.
 OPRIT	Nu reglează expunerea pentru subiecții poziționați contra luminii.

SET.FUNCȚII FEȚE (Elemente pentru a seta funcția facială)

Setările implicite sunt marcate cu ►.

SET.DETECT.FEȚEI

Puteți regla setările funcției DETECȚIA FEȚEI.

Etape

► (HOME) → (REGLAJE) → [SET.FUNCȚII FEȚE] → [SET.DETECT.FEȚEI] → [DETECȚIA FEȚEI]/[ACTIVARE CHENAR] → o setare dorită → [OK] → [◀] → [▶] → [X]

DETECȚIA FEȚEI

Detectează chipurile subiecților și reglează automat focalizarea/culoarea/expunerea. De asemenea, ajustează fin calitatea imaginii fețelor, în cazul filmelor cu o calitate a imaginii de înaltă definiție (HD).

► PORNIT (👤)	Detectează fețe.
OPRIT	Nu detectează fețe.

⚡ Note

- Fețele pot să nu fie detectate în funcție de condițiile de înregistrare, de condițiile subiectului și de setarea camerei.
- [DETECȚIA FEȚEI] poate să nu funcționeze eficient, aceasta depinzând de condițiile de înregistrare. Setati [DETECȚIA FEȚEI] pe [OPRIT] în acest caz.

💡 Sugestii

- Fețele detectate sunt înregistrate în Indexul de Fețe, dar unele dintre ele s-ar putea să nu fie prezente. Există un număr limitat de fețe ce pot fi înregistrate în Index pentru fețe. Pentru o redare pornind de la Index pentru fețe, consultați pagina 45.

ACTIVARE CHENAR

Stabilește dacă trebuie să apară sau nu un chenar când este detectat un chip cu funcția [DETECȚIA FEȚEI] sau [REGL.DETECT.].

Chenar portocaliu: Posibilitatea unei fotografii a unei fețe zămbitoare.

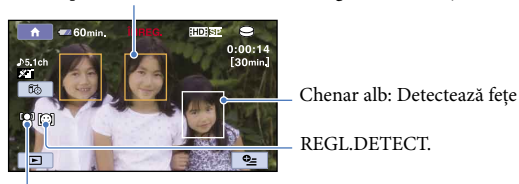

DETECȚIA FEȚEI

► PORNIT	Afișează chenarul de detectare.
OPRIT	Nu afișează chenarul de detectare.

Note

- Chenarul de detectare nu apare în modul oglindă (pag. 37).

DECLANȘ.ZĂMBET

Puteți regla setările funcției DECLANȘ.ZĂMBET.

Etape

🏠 (HOME) → 🛠️ (REGLAJE) → [SET.FUNCȚII FEȚE] → [DECLANȘ.ZĂMBET] → [REGL. DETECT.]/[SENSIB.ZĂMBETE]/[PRIORITATE ZĂMB.]/[ACTIVARE CHENAR] → o setare dorită → OK → [↩️] → [↩️] → [X]

REGL.DETECT.

Obturatorul se declanșează când camera detectează un zâmbet.

▶ CAPTURĂ DUBLĂ (📷)	Doar în timpul filmărilor, obturatorul se declanșează automat când camera detectează un zâmbet.
MEREU PORNIT (📷)	Obturatorul se declanșează când camera detectează un zâmbet de fiecare dată când camera înregistrează.
OPRIT	Nu sunt detectate zâmbete, așadar nu se înregistrează fotografiile automat.

Note

- Zâmbetele pot să nu fie detectate în funcție de condițiile de înregistrare, de condițiile subiectului și de setarea camerei.
- Când este selectată funcția [CAPTURĂ DUBLĂ], 📷 apare pe ecran când filmarea este în standby, și 📷 se schimbă în 📷 când reincepe filmarea.

Sugestii

- Dacă nu sunt detectate zâmbete, reglați funcția [SENSIB.ZĂMBETE] (pag. 85).
- Puteți selecta subiectul care are prioritate la detectarea zâmbetului din [PRIORITATE ZĂMB.] (pag. 85).

SENSIB.ZĂMBETE

Reglează sensibilitatea detectării zâmbetului folosind funcția DECLANȘ.ZĂMBET.

▶ ÎNALTĂ	Detectează și zâmbete ușor schițate.
▶ MEDIE	Detectează un zâmbet normal.
▶ SCĂZUTĂ	Detectează un zâmbet larg.

PRIORITATE ZĂMB.

Selectează prioritatea subiectului pentru funcția DECLANȘ.ZĂMBET.

▶ AUTO	Detectează și fotografiază automat fețele zâmbitoare.
PRIORITATE COPIL	Detectează și fotografiază cu prioritate zâmbetul unui copil.
PRIORITATE ADULT	Detectează și fotografiază cu prioritate zâmbetul unui adult.

ACTIVARE CHENAR

Consultați pagina 84.

REGL.VIZ.IMAG. (Elemente pentru personalizarea afișajului)

Setările implicite sunt marcate cu ►.

ALEGERE **HDI** / **SDB**

Puteți selecta calitatea imaginii pentru înregistrare, redare sau montaj, alegând între o calitate a imaginii de înaltă definiție (HD) și o calitate standard a imaginii (SD).

Etape

► (HOME) →  (REGLAJE) → [REGL.VIZ.IMAG.] → [ALEGERE **HDI** / **SDB**] → o setare dorită → [DA] → 

► HDI CALITATE HD	Înregistrează, redă sau montează filme cu o calitate a imaginii de înaltă definiție (HD).
SDB CALITATE SD	Înregistrează, redă sau montează filme cu o calitate standard a imaginii (SD).





Sugestii

- Pentru a înregistra, reda sau monta filme doar potrivit calității imaginii selectate. Pentru a înregistra, reda sau monta filme cu o altă calitate a imaginii, schimbați setarea.

COD DE DATE

În timpul redării, camera video afișează informațiile (codurile de date) înregistrate automat în timpul înregistrării.

Etape

► (HOME) →  (REGLAJE) → [REGL.VIZ.IMAG.] → [COD DE DATE] → o setare dorită →  →  → 

HDR-XR100E/XR105E/XR106E/XR200E

► OPRIT	Codul de date nu este afișat.
DATA/ORĂ	Afișează data și ora înregistrării.
DATE CAMERĂ	Afișează parametrii camerei.

DATA/ORĂ



1 Dată

2 Oră

DATE CAMERĂ

Film

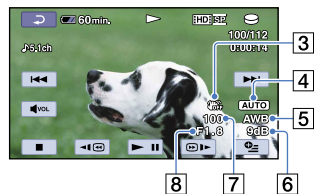

Foto



- 3 SteadyShot oprit
- 4 Luminozitate
- 5 Echilibru de alb
- 6 Amplificare
- 7 Timp de expunere
- 8 Deschiderea diafragmei
- 9 Expunere

Sugestii

- Codul de date este afișat pe ecranul televizorului dacă veți conecta camera la televizor.
- În funcție de starea suportului de înregistrare, apar barele [---:---:---].

HDR-XR200VE

 OPRIT	Codul de date nu este afișat.
DATA/ORĂ	Afișează data și ora înregistrării.
DATE CAMERĂ	Afișează parametrii camerei.
COORDONATE	Afișează coordonatele.

DATA/ORĂ



- 1 Dată
- 2 Oră

DATE CAMERĂ

Film

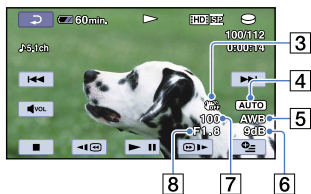

Foto

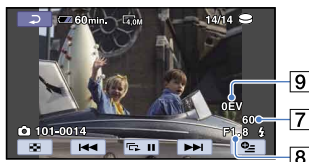

- 3 SteadyShot oprit
- 4 Luminozitate
- 5 Echilibru de alb
- 6 Amplificare
- 7 Timp de expunere
- 8 Deschiderea diafragmei
- 9 Expunere

COORDONATE



- 10 Latitudine
- 11 Longitudine

Sugestii

- Apare simbolul  pentru o fotografie înregistrată cu bliț.
- Codul de date este afișat pe ecranul televizorului dacă veți conecta camera la televizor.
- Indicatorul comută între următoarele elemente dacă apăsați DATA CODE pe telecomanda fără fir: [DATA/ORĂ] → [DATE CAMERĂ] → [COORDONATE] → [OPRIT] (nicio indicație).
- În funcție de starea suportului de înregistrare, apar barele [--:--:--].

REGL.SUNET/AFIȘ. (Elemente pentru ajustarea sunetului și a ecranului)

Setările implicite sunt marcate cu ►.

VOLUM

Puteți regla volumul sonorului la redare.

Etape

🏠 (HOME) → 🗄️ (REGLAJE) → [REGL.SUNET/AFIȘ.] → [VOLUM] → [◀] (mai încet) / [▶] (mai tare) → [OK] → [▶] → [X]

Semnal sonor

Etape

🏠 (HOME) → 🗄️ (REGLAJE) → [REGL.SUNET/AFIȘ.] → [Semnal sonor] → o setare dorită → [OK] → [▶] → [X]

► PORNIT	Se aude o melodie când porniți/opriți înregistrarea sau acționați ecranul tactil.
OPRIT	Anulează melodia.

LUMIN.LCD

Puteți regla luminozitatea ecranului LCD.

Etape

🏠 (HOME) → 🗄️ (REGLAJE) → [REGL.SUNET/AFIȘ.] → [LUMIN.LCD] → [◀] (mai întunecat) / [▶] (mai luminos) → [OK] → [▶] → [X]

💡 Sugestii

- Această reglare nu afectează în niciun fel imaginile înregistrate.

NIVEL ILUM.LCD (nivel retroiluminare LCD)

Puteți regla luminozitatea din spate a ecranului LCD.

Etape

🏠 (HOME) → 🗄️ (REGLAJE) → [REGL.SUNET/AFIȘ.] → [NIVEL ILUM.LCD] → o setare dorită → [OK] → [▶] → [X]

► NORMAL	Luminozitate standard.
LUMINOS	Mărește luminozitatea ecranului LCD.

Note

- Când conectați camera video la o priză de perete cu adaptorul de rețea furnizat, opțiunea [LUMINOS] este setată automat.
- Când selectați opțiunea [LUMINOS], durata acumulatorului este ușor redusă.
- Dacă deschideți panoul LCD la 180, cu ecranul spre exterior, și îl lipiți de corpul camerei, setarea trece automat pe [NORMAL].







Sugestii

- Această reglare nu afectează în niciun fel imaginile înregistrate.

CULOARE LCD

Puteți regla culorile ecranului LCD.

Etape

 (HOME) →  (REGLAJE) → [REGL.SUNET/AFIȘ.] → [CULOARE LCD] → 
(intensitate mai mică)/ (intensitate mai mare) →  →  → 

Sugestii

- Această reglare nu afectează în niciun fel imaginile înregistrate.

REGLAJE IEȘIRE (Elemente de reglaj în cazul conectării la TV)





Setările implicite sunt marcate cu ►.

TIP TV

Este nevoie să converțiți semnalul în funcție de televizorul conectat, când redați filme și fotografii. Filmele și fotografiile înregistrate sunt redade după cum este ilustrat mai jos.

Etape

► (HOME) → (REGLAJE) → [REGLAJE IEȘIRE] → [TIP TV] → o setare dorită → [OK] → [] → [X]

► 16:9		<p>Selectați această variantă pentru a vizualiza filmele și fotografiile pe un televizor 16:9 (panoramic). Filmele și fotografiile înregistrate sunt redade după cum este ilustrat mai jos.</p> <p>Filme înregistrate în modul 16:9 (panoramic)</p>  <p>Filme înregistrate în modul 4:3</p> 
4:3		<p>Selectați această variantă pentru a vizualiza filmele și fotografiile pe un televizor standard 4:3. Filmele și fotografiile înregistrate sunt redade după cum este ilustrat mai jos.</p> <p>Filme înregistrate în modul 16:9 (panoramic)</p>  <p>Filme înregistrate în modul 4:3</p> 

Note

- Raportul orizontal - vertical al filmelor cu o calitate a imaginii de înaltă definiție (HD) este de 16:9.

IEȘIRE AFIȘARE

Puteți seta unde să apară afișajul.

Etape

🏠 (HOME) → 🗑️ (REGLAJE) → [REGLAJE IEȘIRE] → [IEȘIRE AFIȘARE] → o setare dorită
→ [OK] → 🗑️ → [X]

▶ ECRAN LCD	Afișează codul temporal pe ecranul LCD.
IEȘIRE V./ECRAN	Afișează codul temporal pe ecranul LCD și pe ecranul televizorului.

COMPONENTE

Selectați [COMPONENTE] când conectați camera video la televizor cu mufa de intrare pentru componente.

Etape

🏠 (HOME) → 🗑️ (REGLAJE) → [REGLAJE IEȘIRE] → [COMPONENTE] → o setare dorită
→ [OK] → 🗑️ → [X]

576i	Selectați această opțiune când conectați camera video la televizor cu mufa de intrare pentru componente.
▶ 1080i/576i	Selectați această opțiune când conectați camera video la un televizor ce are o mufă de intrare pentru componente și poate afișa semnalul 1080i.

REZOLUȚIE HDMI

Selectați rezoluția imaginii la ieșire când conectați camera video la televizor cu un cablu HDMI.

Etape

🏠 (HOME) → 🗑️ (REGLAJE) → [REGLAJE IEȘIRE] → [REZOLUȚIE HDMI] → [CONȚINUT HD]/[CONȚINUT SD] → o setare dorită → [OK] → 🗑️ → 🗑️ → [X]

CONȚINUT HD

Setați rezoluția imaginii la ieșire pentru o înregistrare cu o calitate a imaginii de înaltă definiție (HD)

▶ AUTO	Setare normală (emite semnalul automat conform setărilor televizorului).
1080i	Emite un semnal 1080i.
720p	Emite un semnal 720p.
576p	Emite un semnal 576p.

CONȚINUT SD

Setați rezoluția imaginii la ieșire pentru o înregistrare cu o calitate standard a imaginii (SD)

▶ AUTO	Setare normală (emite semnalul automat conform setărilor televizorului).
576p	Emite un semnal 576p.
576i	Emite un semnal 576i.

CEAS/ LIMBĂ (Elemente pentru reglarea orei și a limbii)

Setările implicite sunt marcate cu ►.

POTRIVIRE CEAS

Consultați pagina 21.

STABILIRE ZONĂ

Puteți modifica diferența de fus orar fără a opri ceasul. Setati zona locală când folosiți camera video în zone cu diferențe de fus orar. Consultați tabelul cu diferențele de fus orar de la pagina 120.



Etape

🏠 (HOME) →  (REGLAJE) → [CEAS/  LIMBĂ] → [STABILIRE ZONĂ] → setați zona locală cu   → [OK] →  → [X]

AUTOJUST.ORĂ (HDR-XR200VE)

Camera video va menține ora exactă preluând informația prin sistemul GPS. Setati inainte comutatorul GPS pe ON.

Etape

🏠 (HOME) →  (REGLAJE) → [CEAS/  LIMBĂ] → [AUTOJUST.ORĂ] → o setare dorită → [OK] →  → [X]

► PORNIT	Reglează ora automat.
□ OPRIT	Nu reglează ora automat.

⚡ Note

- Trebuie să reglați data și ora camerei video înainte de a o folosi (pag. 21).
- Pot exista discrepanțe de câteva secunde, chiar dacă ați activat [AUTOJUST.ORĂ].
- Ora este reglată automat cu [AUTOJUST.ORĂ] când opriți camera video, dacă aceasta primește un semnal GPS în timpul utilizării. Ora nu este reglată până când nu opriți camera video. De asemenea, ora nu este reglată până când camera video nu primește un semnal GPS, chiar dacă opțiunea GPS este pe ON.

AUTOSTAB.ZONĂ (HDR-XR200VE)

Camera video va compensa automat diferențele de fus orar din zona curentă când le detectează, preluând informațiile referitoare la zona respectivă prin GPS. Setati inainte comutatorul GPS pe ON.

Etape

🏠 (HOME) →  (REGLAJE) → [CEAS/  LIMBĂ] → [AUTOSTAB.ZONĂ] → o setare dorită → [OK] →  → [X]

▶ PORNIT	Compensează automat diferența de fus orar din zona curentă.
OPRIT	Nu compensează automat diferența de fus orar din zona curentă.





⚡ Note

- Trebuie să reglați data și ora camerei video înainte de a o folosi (pag. 21).

ORA DE VARĂ

Puteți modifica această setare fără a opri ceasul. Setăți pe [PORNIT] pentru a da ceasul înainte cu 1 oră.

Etape

🏠 (HOME) → ⚙️ (REGLAJE) → [CEAS/  LIMBĂ] → [ORA DE VARĂ] → o setare dorită →  →  → 

▶ OPRIT	Nu reglează ora de vară.
PORNIT	Reglează ora de vară.

STABILIRE LIMBĂ

Puteți selecta limba care să fie folosită pe ecranul LCD.

Etape

🏠 (HOME) → ⚙️ (REGLAJE) → [CEAS/  LIMBĂ] → [ STABILIRE LIMBĂ] → o setare dorită →  →  → 

💡 Sugestii

- Camera video dispune de opțiunea [ENG[SIMP]] (engleza simplificată) în cazul în care nu găsiți limba dvs. printre opțiuni.



REGLAJ GENERAL (Alte elemente de reglare)

Setările implicite sunt marcate cu ►.

MOD DEMO

Când camera video este conectată la o priză de perete, va apărea un film demonstrativ de circa 10 minute, după ce se aprinde ledul  (Film) apăsând pe MODE.

Etape



🏠 (HOME) →  (REGLAJE) → [REGLAJ GENERAL] → [MOD DEMO] → o setare dorită
→ 

► PORNIT	Apare demonstrația.
OPRIT	Nu apare demonstrația.

⚡ Note

- Puteți găsi filmul demonstrativ pe interfața VISUAL INDEX din setarea implicită. Filmul demonstrativ nu va mai apărea dacă îl ștergeți.
- Un film făcut de dvs. va fi înregistrat ca film demonstrativ dacă îndeplinește următoarele condiții.
 - Filmul este protejat
 - Este primul film afișat pe interfața VISUAL INDEX
 - Filmul este înregistrat pe discul dur intern
 - Filmul este înregistrat cu o calitate a imaginii de înaltă definiție (HD)





💡 Sugestii

- Dacă setați acest element pe [PORNIT] și atingeți , începe demonstrația.
- Demonstrația va fi întreruptă:
 - Când apăsați START/STOP sau PHOTO
 - Când atingeți ecranul în timpul demonstrației (Demonstrația pornește din nou după aproximativ 10 minute)
 - Când aprindeți ledul  (Foto)
 - Când apăsați 🏠 (HOME) sau 

IND.LUMIN.ÎNREG (Led de înregistrare) (HDR-XR200E/XR200VE)

Puteți stinge ledul de înregistrare din partea frontală a camerei video.

Etape

🏠 (HOME) →  (REGLAJE) → [REGLAJ GENERAL] → [IND.LUMIN.ÎNREG] → o setare dorită →  →  → 

► PORNIT	Ledul de înregistrare al camerei se aprinde.
OPRIT	Ledul de înregistrare al camerei nu se aprinde.

CALIBRARE

Consultați pagina 128.

OPRIRE AUTO. (Oprire automată)

Puteți regla oprirea automată a camerei video când nu folosiți camera pe o perioadă de peste 5 minute.

Etape

🏠 (HOME) → 🗑️ (REGLAJE) → [REGLAJ GENERAL] → [OPRIRE AUTO.] → o setare dorită → [OK] → [↩️] → [X]

▶ 5 min.	Camera se oprește automat.
NICIODATĂ	Camera nu se oprește automat.

🔔 Note

- Când conectați camera video la o priză de perete, opțiunea [OPRIRE AUTO.] este setată automat pe [NICIODATĂ].

PORNIT DE LCD

Puteți seta camera să pornească și să se închidă când deschideți și închideți ecranul LCD.

Etape

🏠 (HOME) → 🗑️ (REGLAJE) → [REGLAJ GENERAL] → [PORNIT DE LCD] → a desired setting → [OK] → [↩️] → [X]

▶ PORNIT	Camera video se aprinde și se stinge când ecranul LCD este deschis sau închis.
OPRIT	Camera video nu se aprinde și nu se stinge când ecranul LCD este deschis sau închis.

TELECOMANDĂ (HDR-XR200E/XR200VE)

Etape

🏠 (HOME) → 🗑️ (REGLAJE) → [REGLAJ GENERAL] → [TELECOMANDĂ] → o setare dorită → [OK] → [↩️] → [X]

▶ PORNIT	Selectați această opțiune când folosiți telecomanda fără fir furnizată (pag. 9).
OPRIT	Selectați această opțiune când nu folosiți telecomanda fără fir furnizată.

💡 Sugestii

- Selectați [OPRIT] ca să evitați ca aparatul să răspundă unei comenzi transmise cu telecomanda altui dispozitiv.

SENZOR CĂDERE

Camera video detectează căderea și protejează discul dur intern.

Etape

🏠 (HOME) → 🗄️ (REGLAJE) → [REGLAJ GENERAL] → [SENZOR CĂDERE] → o setare dorită → [OK] → [↩️] → [X]

▶ PORNIT	Activează senzorul de cădere. Când este detectată căderea camerei video, s-ar putea să nu mai puteți înregistra sau reda corect imagini, pentru protejarea discului dur intern. Când este detectată căderea, apare simbolul 🛑.
OPRIT (OFF)	Dezactivează senzorul de cădere.

⚡ Note

- Setati senzorul de cădere pe [PORNIT] când folosiți camera video. În caz contrar, dacă scăpați camera video, s-ar putea să deteriorați discul dur intern.
- Senzorul de cădere se activează într-o situație antigrație. Când înregistrați imagini dintr-un carusel sau în timpul unei sărituri cu parașuta, puteți regla opțiunea [SENZOR CĂDERE] pe [OPRIT] pentru ca senzorul de cădere să nu se activeze.

CONTROL PT.HDMI (Comandă pentru HDMI)

Când conectați camera video la un televizor compatibil cu opțiunea BRAVIA™ Sync cu ajutorul cablului HDMI (vândut separat), puteți reda filmele pe camera video îndreptând telecomanda televizorului spre televizor (pag. 54).

Etape

🏠 (HOME) → 🗄️ (REGLAJE) → [REGLAJ GENERAL] → [CONTROL PT.HDMI] → o setare dorită → [OK] → [↩️] → [X]

▶ PORNIT	Acționează camera cu telecomanda televizorului.
OPRIT	Nu acționează camera cu telecomanda televizorului.

Funcții setate în OPTION MENU



Mai jos sunt descrise elementele care pot fi setate din  OPTION MENU.

Setările implicite sunt marcate cu ►.

EXP./FOCALIZ.PCT

Puteți ajusta simultan luminozitatea și focalizarea pentru subiectul selectat. Această funcție vă permite să folosiți simultan opțiunile [EXP.PUNCTUALĂ] (pag. 99) și [FOCALIZ.PCT.] (pag. 100).

Etape

În modul de înregistrare,  (OPTION) →  → [EXP./FOCALIZ.PCT] → atingeți subiectul pentru care doriți să reglați luminozitatea și focalizarea → [TERM.] → 

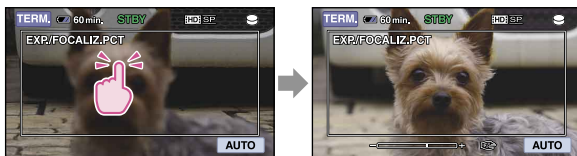

Pentru a ajusta luminozitatea și focalizarea automat, atingeți [AUTO].



Note

- [EXPUNERE] și [FOCALIZARE] sunt setate automat pe [MANUAL].

EXP.PUNCTUALĂ (Exponometru punctual)

Puteți ajusta și stabili expunerea unui subiect, astfel încât să fie înregistrat într-o luminozitate corectă, chiar și atunci când contrastul dintre subiect și fundal este puternic, cum ar fi atunci când subiectul se află pe o scenă, sub lumina reflectoarelor.

Etape

În modul de înregistrare,  (OPTION) →  → [EXP.PUNCTUALĂ] → atingeți punctul din chenar unde vreți să stabiliți și să ajustați expunerea – [TERM.] → 

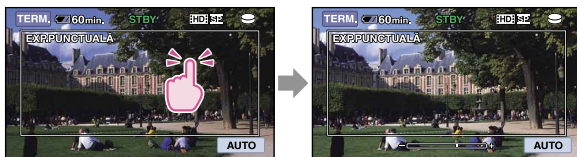

Pentru a reveni la expunerea automată, atingeți [AUTO].



Note

- [EXPUNERE] este setat automat pe [MANUAL].

FOCALIZ.PCT.

Puteți selecta și ajusta un punct focal pentru a-l plasa pe un subiect nelocalizat în centrul ecranului.

Etape

În modul de înregistrare,  (OPTION) →  → [FOCALIZ.PCT.] → atingeți punctul ce urmează a fi focalizat în interiorul chenarului → [TERM.] → 

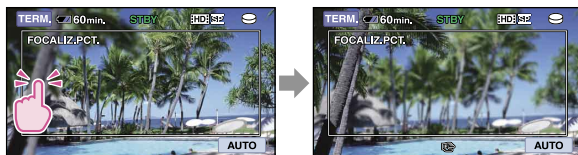

Pentru a ajusta focalizarea automat, atingeți [AUTO].



Note

- [FOCALIZARE] este setat automat pe [MANUAL].

MACRO PRIM PLAN

Această funcție este utilă pentru înregistrarea obiectelor mici, cum ar fi flori sau insecte. Puteți estompa fundalul pentru ca subiectul să iasă în evidență.

Etape

În modul de înregistrare,  (OPTION) →  → [MACRO PRIM PLAN] → o setare dorită → [OK] → 

▶ OPRIT	Anulează MACRO PRIM PLAN. (MACRO PRIM PLAN poate fi anulat și deplasând cursorul de zoom spre W.)
PORNIT (TV)	Mărirea (p. 35) se mută automat în partea superioară a secțiunii T (telefoto) și permite înregistrarea subiectului la distanțe mici astfel. HDR-XR100E/XR105E/XR106E: circa 50 cm HDR-XR200E/XR200VE: circa 57 cm









Note

- Când înregistrați un subiect de la distanță, s-ar putea să fie mai greu de focalizat și ar putea dura mai mult.
- Reglați manual focalizarea ([FOCALIZARE], pag. 101) când aceasta nu se poate regla automat.

EXPUNERE

Puteți ajusta luminozitatea unei fotografii manual. Ajustați luminozitatea când subiectul este prea luminos sau prea întunecat.

Etape

În modul de înregistrare,  (OPTION) →  → [EXPUNERE] → [MANUAL] →  (mai întunecat)/ (mai luminos) →  → 









Pentru a ajusta expunerea automat, atingeți [AUTO].

FOCALIZARE

Puteți ajusta focalizarea manual. De asemenea, puteți selecta această funcție când doriți să focalizați pe un anumit subiect.

Etape

În modul de înregistrare,  (OPTION) →  → [FOCALIZARE] → [MANUAL] →  (focalizare pe subiecte apropiate)/ (focalizare pe subiecte depărtate) →  → 





Pentru a ajusta focalizarea automat, atingeți [AUTO].

Note

- Când setați [FOCALIZARE] pe [MANUAL], apare .
- Distanța minimă posibilă între cameră și subiect în timpul unei focalizări clare este de aproximativ 1 cm pentru unghiul panoramic și de aproximativ 80 cm pentru înregistrarea la distanță.





Sugestii















- Apare simbolul  când nu se poate focaliza mai aproape și  când nu se poate focaliza mai departe.
- Este mai ușor să focalizați subiectul deplasând cursorul de zoom spre T (telefoto), apoi spre W (unghi panoramic) pentru a ajusta zoomul pentru înregistrare. Când doriți să înregistrați un subiect de aproape, deplasați cursorul de zoom pe W (unghi panoramic), apoi ajustați focalizarea.
- Distanța focală (distanța la care este focalizat subiectul; în cazul în care este întuneric și dificil de realizat focalizarea) apare câteva secunde în următoarele cazuri. (Această informație nu va fi afișată corect în cazul utilizării unor lentile de conversie (vândute separat).
 - Când modul de focalizare este schimbat de pe automat pe manual
 - Când reglați focalizarea manual

SELECȚIE SCENĂ

Puteți înregistra imagini eficient în diverse situații.

Etape



În modul de înregistrare,  (OPTION) →  → [SELECȚIE SCENĂ] → o setare dorită
→  → 

▶ AUTO	Înregistrează imagini eficient în mod automat, fără funcția [SELECȚIE SCENĂ].	
AMURG* 	Menține atmosfera întunecată a fundalului din scenele la apus de soare.	
PORT.ÎN AMURG 	Permite fotografierea persoanelor și a fundalului cu blițul. (HDR-XR200E/XR200VE)	
LUMÂNARE 	Păstrează atmosfera unei scene la lumina lumânării.	
RĂSĂRIT ȘI APUS* 	Reproduce atmosfera scenelor la apus sau la răsărit de soare.	
ARTIFICII* 	Face fotografii spectaculoase cu focuri de artificii.	
PEISAJ* 	Înregistrarea clară a subiecților aflate la distanță. Această setare permite camerei să evite focalizarea pe un geam sau pe o plasă metalică interpusă între camera video și subiect.	
PORTRET (Portret) 	Evidențiază subiectul, cum ar fi persoane sau flori, estompând ușor fundalul.	
REFLECTOR** 	Previne ca fețele persoanelor să devină excesiv de albe când acestea sunt puternic iluminate.	
PLAJĂ** 	Redă albastrul accentuat al apei din ocean sau din lac.	
ZĂPADĂ** 	Face fotografii luminoase ale unui peisaj alb.	

* Ajustat doar pentru focalizarea subiecților din depărtare.

** Ajustat să nu focalizeze subiectele de la mică distanță.





Note

- Dacă setați opțiunea [SELECȚIE SCENĂ], setarea [ECHILIBRU DE ALB] este anulată.
- Chiar dacă setați [PORT.ÎN AMURG] în timp ce ledul  (Foto) este aprins, setarea se schimbă pe [AUTO] când ledul  (Film) se aprinde.





ECHILIBRU DE ALB (Echilibru de alb)

Puteți ajusta echilibrul de culoare în funcție de luminozitatea mediului.





Etape

În modul de înregistrare,  (OPTION) →  → [ECHILIBRU DE ALB] → o setare dorită →  → 



▶ AUTO	Echilibrul de alb este ajustat automat.
EXTERIOR ()	Echilibrul de alb este corect ajustat pentru următoarele condiții de înregistrare: <ul style="list-style-type: none">– În aer liber– Vederi nocturne, firme luminoase și focuri de artificii– Răsărit sau apus de soare– În lumină fluorescentă pe timp de zi
INTERIOR ()	Echilibrul de alb este corect ajustat pentru următoarele condiții de înregistrare: <ul style="list-style-type: none">– În interior– La petreceri sau în studiouri unde condițiile de luminozitate se schimbă rapid– La lumina unor lămpi video într-un studio, lămpi cu sodiu sau lămpi color cu lumină incandescentă
O APĂSARE ()	Echilibrul de alb va fi ajustat în funcție de lumina înconjurătoare. <ol style="list-style-type: none">① Atingeți [O APĂSARE].② Încadrați un obiect alb, cum ar fi o coală de hârtie, pentru a umple ecranul în aceleași condiții de lumină în care veți filma subiectul.③ Atingeți [].  clipește rapid. După ce echilibrul de alb a fost modificat și stocat în memorie, indicatorul nu mai clipește.

Note

- Setati [ECHILIBRU DE ALB] pe [AUTO] sau ajustați culoarea din [O APĂSARE] la lumina unor lămpi fluorescente albe sau alb rece.
- Când selectați [O APĂSARE], continuați să încadrați obiecte albe în timp ce simbolul  clipește rapid.
-  clipește încet dacă n-a putut fi setat [O APĂSARE].
- Când ați selectat [O APĂSARE], dacă simbolul  continuă să clipească după ce ați atins , setați [ECHILIBRU DE ALB] pe [AUTO].
- Dacă setați opțiunea [ECHILIBRU DE ALB], [SELECȚIE SCENĂ] va fi setat pe [AUTO].





Sugestii



- Dacă ați schimbat acumulatorul în timp ce ați selectat [AUTO] sau dacă ați dus camera afară după ce ați folosit-o în casă (sau vice versa), selectați [AUTO] și îndreptați camera spre un obiect alb din apropiere timp de 10 secunde, pentru o ajustare mai bună a echilibrului de culoare.
- Când echilibrul de alb este setat cu [O APĂSARE], dacă iluminarea mediului, etc. se schimbă pentru că ați adus camera de afară în casă sau viceversa, este nevoie să refaceți procedura [O APĂSARE] pentru a reajusta echilibrul de alb.

GRADARE

Puteți înregistra o tranziție cu următoarele efecte, adăugată intervalului dintre scene. Selectați efectul dorit din [STBY] (pentru apariție treptată a imaginii) sau modul [ÎNREG.] (pentru dispariție treptată a imaginii).

Etape

În modul de înregistrare,  (OPTION) →  → [GRADARE] → o setare dorită →  → 

 OPRIT	Nu folosește niciun efect.
GRADARE DE ALB	Apariție / dispariție treptată a imaginii din fond alb. 
GRADARE NEGRU	Apariție / dispariție treptată a imaginii din fond negru. 

Pentru a anula apariția / dispariția treptată a imaginii înainte de începerea operației, atingeți [OPRIT].





Sugestii

- Când apăsați START/STOP, setarea este anulată.

MIC.ZOOM ÎNCORP (Microfon încorporat cu zoom)

Puteți înregistra un film cu sunet direcțional în timp ce utilizați zoomul.

Etape





În modul de înregistrare,  (OPTION) →  → [MIC.ZOOM ÎNCORP] → o setare dorită →  → 

▶ OPRIT	Microfonul nu înregistrează sunetul în timp ce efectuați zoom înainte și înapoi.
PORNIT (📶)	Microfonul înregistrează sunetul în timp ce efectuați zoom înainte și înapoi. 

NIV.REF.MICR. (Nivel de referință al microfonului)

Puteți selecta nivelul microfonului pentru înregistrarea sunetului.

Etape





În modul de înregistrare,  (OPTION) →  → [NIV.REF.MICR.] → o setare dorită → 
→ 

▶ NORMALĂ	Înregistrează diverse sunete din mediul înconjurător, pe care le convertește la nivelul corespunzător.
SCĂZUT (↓)	Înregistrează fidel sunetele din mediul înconjurător. Selectați [SCĂZUT] când doriți să înregistrați sunetul puternic dintr-o sală de concert, etc. (Această setare nu este potrivită pentru înregistrarea conversațiilor.)

TEMPORIZATOR

Apăsați PHOTO pentru a începe numărătoarea inversă. Fotografia este făcută după aproximativ 10 secunde.

Etape

În modul de înregistrare,  (OPTION) →  → [TEMPORIZATOR] → o setare dorită →  → 

▶ OPRIT	Anulează cronometrul cu declanșare întârziată.
PORNIT (🕒)	Începe înregistrarea cu cronometrul. Pentru a anula înregistrarea, atingeți [RESETARE].

Sugestii

- De asemenea, puteți apăsa și PHOTO de pe telecomanda fără fir (pag. 9) (HDR-XR200E/XR200VE).

? Ghid de depanare

Dacă aveți probleme cu camera video, folosiți lista de mai jos pentru a rezolva problema. Dacă nu rezolvați problema, deconectați sursa de curent și contactați furnizorul Sony.

- Operații generale/Funcționare Easy Handycam/Telecomandă fără fir.....pag. 106
- Acumulatori/surse de alimentarepag. 107
- Ecran LCDpag. 108
- „Memory Stick PRO Duo”pag. 108
- Înregistrare.....pag. 108
- Redare.....pag. 110
- Redarea imaginilor înregistrate pe un card „Memory Stick PRO Duo” cu alte echipamentepag. 111
- Montajul filmelor/fotografiilor cu camera videopag. 111
- Redarea pe televizor.....pag. 111
- Duplicare/Conectare la alte echipamentepag. 112
- GPSpag. 112
- Funcții ce nu pot fi folosite simultan.....pag. 112

Observații înainte de a trimite camera video la reparat

- S-ar putea să fie nevoie de o inițializare a camerei sau să schimbați discul dur actual, în funcție de problemă. În acest caz, datele stocate pe discul dur vor fi șterse. Aveți grijă să salvați datele de pe discul dur intern pe un alt suport (backup), înainte de a trimite camera video la reparare (pag. 66, consultați și Ghid de acționare). Nu oferim nicio compensație pentru pierderea datelor de pe discul dur.
- În timpul reparației, s-ar putea să fie nevoie să verificăm o cantitate minimă de date de pe discul dur pentru a analiza problema. Cu toate acestea, furnizorul Sony nu va copia și nu va păstra datele dvs.

Operații generale/Funcționare Easy Handycam/Telecomandă fără fir

Aparatul nu poate fi pornit.

- Montați un acumulator încărcat în camera video (pag. 18).
- Ștecărul adaptorului de rețea a fost scos din priză de perete. Conectați-l în priză de perete (pag. 18).

Camera video nu funcționează nici când este pornită.

- Durează câteva secunde înainte ca aparatul să fie gata de filmare, după ce l-ați aprins. Nu este un defect.
- Deconectați adaptorul de rețea de la priză de perete sau scoateți acumulatorul, și reconectați-l după circa 1 minut. Dacă tot nu funcționează, apăsați butonul RESET (pag. 8) cu un obiect ascuțit. (Dacă apăsați butonul RESET, toate setările, inclusiv ora, vor fi resetate.)
- Temperatura camerei video este foarte ridicată. Oprii camera video și lăsați-o puțin timp într-un loc răcoros.
- Temperatura camerei video este foarte scăzută. Lăsați camera video cu alimentarea pornită. Oprii camera video și duceți-o într-un loc cald. Lăsați camera acolo câtva timp, apoi porniți camera.

Nu funcționează butoanele.

- În timpul funcționării Easy Handycam, nu sunt disponibile următoarele butoane/funcții.
 - Mărire la redare (pag. 48)
 - Pornirea și oprirea iluminării din spate a ecranului LCD (pag. 38)

Butonul (OPTION) nu este afișat.

- Funcția OPTION MENU nu poate fi folosită în timpul funcționării Easy Handycam.

Setările de meniu s-au schimbat automat.

- În timpul funcționării Easy Handycam, aproape toate elementele de meniu vor fi relegate automat pe setările implicite.
- Unele elemente de meniu, cum ar fi [ DIMENS.IMAG.], păstrează setările făcute înainte de modul Easy Handycam.
- În timpul funcționării Easy Handycam, unele elemente de meniu sunt stabilite după cum urmează.
 - [MOD ÎNREG.]: [HD SP] sau [SD SP]
 - [ACTIVARE CHENAR]: [PORNIT]
 - [COD DE DATE]: [DATĂ/ORĂ]
- Unele elemente de meniu păstrează setarea făcută în timpul modului Easy Handycam chiar și după ce modul Easy Handycam a fost închis.
- Următoarele elemente revin la setările implicite după mai mult de 12 ore de la închiderea ecranului LCD.
 - [ILUM.SPATE AUTO.]
 - [SENZOR CĂDERE]
 - [EXP./FOCALIZ.PCT]
 - [EXP.PUNCTUALĂ]
 - [FOCALIZ.PCT.]
 - [EXPUNERE]
 - [FOCALIZARE]
 - [SELECȚIE SCENĂ]
 - [ECHILIBRU DE ALB]
 - [MIC.ZOOM ÎNCORP]
 - [NIV.REE.MICR.]

Camera video se încălzește.

- Camera video se poate încălzi în timpul funcționării. Nu este un defect.

Telecomanda fără fir furnizată nu funcționează (HDR-XR200E/XR200VE).

- Setati [TELECOMANDĂ] pe [PORNIT] (pag. 97).
- Introduceți o baterie în suportul pentru baterii având grijă ca polii +/- să se potrivească cu semnele +/- (pag. 9).
- Îndepărtați toate obstrucțiile aflate între telecomanda fără fir și senzorul de comandă la distanță.

- Folosiți telecomanda la distanță de sursele puternice de lumină, cum ar fi lumina directă a soarelui sau cea din plafon. În caz contrar, telecomanda fără fir s-a putea să nu funcționeze corect.

Un alt aparat DVD nu funcționează corespunzător când folosiți telecomanda fără fir furnizată (HDR-XR200E/XR200VE).

- Selectați un alt mod de comandă decât DVD 2 pentru aparatul dvs. DVD sau acoperiți senzorul aparatului dvs. DVD cu hârtie neagră.

Acumulatori/surse de alimentare

Alimentarea se oprește brusc.

- Folosiți adaptorul de rețea.
- În setarea implicită, dacă nu acționați camera video timp de 5 minute, aceasta se stinge automat (OPRIRE AUTO.). Schimbați setarea din [OPRIRE AUTO.] (pag. 97) sau reporniți camera video.
- Încărcați acumulatorul (pag. 18).

Ledul de încărcare nu se aprinde în timpul încărcării acumulatorului.

- Închideți ecranul LCD (pag. 18).
- Montați corect acumulatorul pe camera video (pag. 18)
- Conectați corect cablul de alimentare la priza de perete.
- Acumulatorul este încărcat (pag. 18).

Ledul de încărcare clipește în timpul încărcării acumulatorului.

- Montați corect acumulatorul pe camera video (pag. 18). Dacă nu rezolvați problema, deconectați adaptorul de rețea de la priza de perete și contactați furnizorul Sony. Acumulatorul poate fi deteriorat.

Indicatorul pentru autonomia rămasă a acumulatorului nu indică durata corectă.

- Temperatură ambientă este prea ridicată sau prea scăzută. Nu este un defect.
- Acumulatorul nu a fost încărcat suficient. Încărcați din nou acumulatorul complet. Dacă problema nu dispăre, înlocuiți acumulatorul cu unul nou (pag. 127).
- Durata indicată poate să nu fie corectă, depinzând de mediul de utilizare.

Acumulatorul se descarcă rapid.

- Temperatura ambientă este prea ridicată sau prea scăzută. Nu este un defect.
- Acumulatorul nu a fost încărcat suficient. Încărcați din nou acumulatorul complet. Dacă problema nu dispăre, înlocuiți acumulatorul cu unul nou (pag. 127).

Ecran LCD

Elementele de meniu sunt marcate cu gri.

- Nu puteți selecta elementele marcate cu gri în situația actuală de înregistrare/redare.
- Există anumite funcții ce nu pot fi acționate simultan (pag. 112).

Butoanele nu apar pe ecranul tactil.

- Atingeți ușor ecranul LCD.
- Apăsați DISP de pe camera video (sau DISPLAY pe telecomanda fără fir (HDR-XR200E/XR200VE)), (pag. 38).

Butoanele de pe ecranul tactil nu funcționează corect sau deloc.

- Ajustați ecranul tactil ([CALIBRARE]) (pag. 128).

„Memory Stick PRO Duo”

Nu pot fi efectuate operații folosind „Memory Stick PRO Duo”.

- Dacă folosiți un card „Memory Stick PRO Duo” formatat cu un computer, formatați-l din nou cu camera video (pag. 71).

Imaginile stocate pe „Memory Stick PRO Duo” nu pot fi șterse.

- Numărul maxim de imagini pe care îl puteți șterge o dată pe ecranul index este de 100.
- Nu puteți șterge imaginile protejate.



Numele fișierului de date nu este indicat corect sau clipește.

- Fișierul este deteriorat.
- Formatul fișierului nu este acceptat de camera video (pag. 126).

Înregistrare

Consultați și „Memory Stick PRO Duo” (pag. 108).

Nu se înregistrează imagini la apăsarea butoanelor START/STOP sau PHOTO.

- Este afișat ecranul de redare. Apăsați MODE pentru a aprinde ledul  (Film) sau ledul  (Foto) (pag. 26).
- Camera video tocmai înregistrează imaginea filmată pe suportul de înregistrare. Nu puteți face alte înregistrări în această perioadă.
- Suportul de înregistrare este plin. Ștergeți imaginile care nu sunt necesare (pag. 56).
- Numărul total de scene de film sau de fotografii depășește capacitatea de înregistrare a camerei (pag. 117). Ștergeți imaginile care nu sunt necesare (pag. 56).
- Dacă funcția [SENZOR CĂDERE] este activată (pag. 98), este posibil să nu puteți înregistra imagini.
- Temperatura camerei video este foarte ridicată. Opriți camera video și lăsați-o puțin timp într-un loc răcoros.
- Temperatura camerei video este foarte scăzută. Opriți camera video și duceți-o într-un loc cald. Lăsați camera acolo câteva timp, apoi porniți-o.

Nu pot fi înregistrate fotografii.

- Nu puteți înregistra fotografii împreună cu funcțiile:
 - [ÎNREG.CRSV.LENT.]
 - [GRADARE]

Ledul ACCESS/acces rămâne aprins sau clipește chiar și după oprirea înregistrării.

- Camera video tocmai înregistrează scena filmată pe suportul de înregistrare.

Câmpul de expunere arată diferit.

- Câmpul de expunere poate arăta diferit, în funcție de condiția camerei video. Nu este un defect.

Nu funcționează blițul (HDR-XR200E/ XR200VE).

- Nu puteți folosi blițul când captați fotografii în timpul unei filmări.
- Chiar dacă este selectat blițul automat sau  (reducere efect ochi roșii), nu puteți folosi blițul cu funcțiile:
 - NightShot
 - [EXP/FOCALIZ.PCT]
 - [MANUAL] din [EXPUNERE]
 - [EXP.PUNCTUALĂ]
 - [AMURG], [LUMÂNARE], [RĂSĂRIT ȘI APUS], [ARTIFICII], [PEISAJ], [REFLECTOR], [PLAJĂ] sau [ZĂPADĂ] din [SELECȚIE SCENĂ]

Durata actuală de înregistrare pentru filme este mai mică decât durata estimată a suportului de înregistrare.

- În funcție de condițiile de înregistrare, durata disponibilă pentru înregistrare poate fi mai scurtă, de exemplu dacă înregistrați un obiect în mișcare rapidă, etc. (pag. 117).

Camera video se oprește în timpul funcționării.

- Temperatura camerei video este foarte ridicată. Opriti camera video și lăsați-o puțin timp într-un loc răcoros.
- Temperatura camerei video este foarte scăzută. Opriti camera video și duceți-o într-un loc cald. Lăsați camera acolo câteva timp, apoi porniți-o.
- Dacă aplicați vibrații camerei video, s-ar putea opri înregistrarea.

Există o diferență de timp între punctul în care apăsați START/STOP și punctul în care înregistrarea filmului începe sau se oprește efectiv.

- Pe camera video, poate apărea o ușoară diferență de timp între punctul în care apăsați START/STOP și punctul în care înregistrarea filmului începe/se oprește. Nu este un defect.

Raportul orizontal - vertical al filmului (16:9 (panoramic)/4:3) nu poate fi schimbat.



- Raportul orizontal - vertical al filmelor cu o calitate a imaginii de înaltă definiție (HD) este de 16:9 (panoramic).

Focalizarea automată nu funcționează.





- Setati [FOCALIZARE] pe [AUTO] (pag. 101).
- Condițiile de înregistrare nu sunt potrivite pentru focalizarea automată. Ajustați focalizarea manual (pag. 101).

SteadyShot nu funcționează.

Pentru HDR-XR100E/XR105E/XR106E

- Setati  [STEADYSHOT] pe [PORNIT] (pag. 76).
- Chiar dacă  [STEADYSHOT] este setat pe [PORNIT], s-ar putea să nu puteți compensa vibrațiile excesive.

Pentru HDR-XR200E/XR200VE

- Setati  [STEADYSHOT] pe [ACTIV] sau [STANDARD],  [STEADYSHOT] pe [PORNIT] (pag. 76, 81).
- Chiar dacă  [STEADYSHOT] este setat pe [ACTIV] sau [STANDARD], sau  [STEADYSHOT] este setat pe [PORNIT], s-ar putea să nu puteți compensa vibrațiile excesive.

Figurile ce trec repede pe lângă ecran pot apărea deformate.

- Acesta este un fenomen de plan focal. Nu este un defect. Din cauza modului în care dispozitivul de imagine (senzorul CMOS) citește semnalele de imagine, subiecții ce trec rapid pe lângă obiectiv pot apărea deformați, în funcție de condițiile de înregistrare.

Culoarea imaginii nu este corect afișată (HDR-XR200E/XR200VE).

- Apăsați NIGHTSHOT (pag. 36).

Imaginea ecranului este luminoasă, iar subiectul nu apare pe ecran (HDR-XR200E/XR200VE).

- Apăsați NIGHTSHOT (pag. 36).

Imaginea ecranului este întunecată, iar subiectul nu apare pe ecran.

- Țineți apăsat DISP câteva secunde pentru a activa retroiluminarea (pag. 38).

Apar niște dungii orizontale pe imagini.

- Acest lucru se întâmplă când înregistrați imagini la lumina unei lămpi fluorescente, cu sodiu sau cu mercur. Nu este un defect.

Apar niște dungii negre când înregistrați ecranul unui televizor sau al unui computer.

- Setati [■]STEADYSHOT pe [OFF] (p. 76) (HDR-XR100E/XR105E/XR106E).

[NIVEL ILUM.LCD] nu poate fi ajustat.







- Nu puteți ajusta [NIVEL ILUM.LCD] când:
 - Panoul LCD este închis pe corpul camerei cu ecranul LCD spre exterior.
 - Alimentarea se face cu adaptor de rețea.

Sunetul nu este înregistrat corect (HDR-XR200E/XR200VE).

- Dacă deconectați un microfon extern, etc. în timpul unei filmări, este posibil ca sunetul să nu se înregistreze corect.
- Conectați microfonul în același mod ca atunci când ați început să înregistrați filme.

Redare

Imaginile nu pot fi redate.

- Selectați suportul de înregistrare pe care doriți să-l vizualizați atingând  (HOME) →  (GESTIUNE MEDII DE STOCARE) → [ALEG.MEDIU FILME]/[ALEG.MEDIU FOTO] (pag. 69).
- Selectați suportul de înregistrare al unui film pe care doriți să-l vizualizați atingând  (HOME) →  (REGLAJE) → [REGL.VIZ. IMAG.] → [ALEGERE  / ] (pag. 86).



Fotografiile nu pot fi redate.

- Fotografiile nu pot fi redate dacă ați modificat fișierele sau directoarele, sau ați modificat datele pe un computer. (În acest caz, numele fișierului clipește.) Nu este un defect.
- Este posibil să nu puteți vizualiza fotografiile înregistrate cu alte echipamente. Nu este un defect.

Simbolul  apare pe o imagine pe ecranul VISUAL INDEX.

- Acest simbol poate apărea pe o imagine înregistrată cu alte echipamente, modificată pe computer, etc.
- Ați scos adaptorul de rețea sau acumulatorul înainte ca ledul ACCESS/acces să se fi stins după înregistrare. Acest lucru poate duce la deteriorarea imaginii și apare simbolul .

Simbolul  apare pe o imagine pe ecranul VISUAL INDEX.

- Fișierul cu baza de date a imaginilor este probabil deteriorat. Verificați fișierul cu baza de date atingând  (HOME) →  (GESTIUNE MEDII DE STOCARE) → [REP. FIȘ.BD.IMAG.] → suportul de înregistrare. Dacă simbolul nu dispăre, ștergeți imaginea  (pag. 56).

În timpul înregistrării nu se aude niciun sunet sau doar un sunet slab.

- Măriți volumul (pag. 42).
- Sunetul nu se aude când ecranul LCD este închis. Deschideți ecranul LCD.

- Când înregistrați sunetul cu [NIV.REF.MICR.] (pag. 105) setat pe [SCĂZUT], este posibil ca sunetul înregistrat să se audă slab.
- Nu pot fi înregistrate sunete când filmați un film de 3 secunde folosind opțiunea [ÎNREG. CRVS.LENT.].

Canalul de sunet din stânga și din dreapta se vor auzi neechilibrat când redați filmele pe computer sau pe alte echipamente.

- Acest lucru se întâmplă când sunetul înregistrat pe 5,1 canale este convertit pe 2 canale (sunet stereo normal) de un computer sau alt echipament. Nu este un defect.
- Schimbați tipul de conversiune a sunetului (tipul de downmix) la redarea cu dispozitive stereo pe 2 canale. Consultați manualul de instrucțiuni furnizat cu dispozitivul de redare pentru mai multe detalii.
- Schimbați sunetul pe 2 canale când creați un disc, folosind programul furnizat „PMB”.
- Înregistrați sunetul cu [MOD AUDIO] setat pe [STEREO 2ch] (pag. 74).

Filele demonstrative nu pot fi redare.

- Selectați discul dur intern ca mediu de înregistrare și o calitate a imaginii de înaltă definiție (HD).
- Filmul demonstrativ a fost șters.

Redarea imaginilor înregistrate pe un card „Memory Stick PRO Duo” cu alte echipamente

Imaginile nu pot fi redare sau „Memory Stick PRO Duo” nu este recunoscut.

- Nu puteți reda filmele cu o calitate a imaginii de înaltă definiție (HD) de pe un card „Memory Stick PRO Duo” cu un echipament ce nu este compatibil cu formatul AVCHD.

Montajul filmelor/fotografiilor cu camera video

Nu se poate realiza montajul.

- Montajul nu se poate realiza din cauza condiției imaginii.

Nu se pot adăuga filme în Lista de redare.

- Nu există spațiu liber pe suportul de înregistrare.
- Puteți adăuga un număr maxim de 999 de filme cu o calitate a imaginii de înaltă definiție (HD) sau 99 de filme cu o calitate standard a imaginii (SD) într-o Listă de redare. Ștergeți filmele inutile din Lista de redare (pag. 65).
- Nu se pot adăuga fotografii în Lista de redare.

Filele nu pot fi divizate.

- Filele prea scurte nu pot fi divizate.
- Filele protejate nu pot fi divizate.

Nu poate fi captată o fotografie dintr-un film.

- Suportul de înregistrare pe care doriți să salvați fotografia este plin.

Redarea pe televizor

Nu pot fi redare nici imaginea, nici sunetul pe televizorul conectat.

- Când folosiți cablul component A/V pe componente, setați opțiunea [COMPONENTE] potrivit cerințelor dispozitivului conectat (pag. 92).
- Când folosiți mufa video pe componente, aveți grijă să cuplați conectorii roșu și alb ai cablului de conectare A/V (pag. 51, 52).
- Imaginile nu sunt transmise prin mufa HDMI OUT dacă acestea sunt protejate de semnale de protecție ale dreptului de autor.
- Când folosiți mufa S VIDEO, aveți grijă să cuplați conectorii roșu și alb ai cablului de conectare A/V (pag. 52).

Imaginea apare deformată pe televizorul 4:3.

- Acest lucru se întâmplă când vizualizați o imagine înregistrată în modul 16:9 (panoramic) pe un televizor 4:3. Setati corect [TIP TV] (pag. 91) și vizualizați imaginea.

Apar niște dungii negre în partea de sus și de jos a ecranului televizorului de 4:3.

- Acest lucru se întâmplă când vizualizați o imagine înregistrată în modul 16:9 (panoramic) pe un televizor 4:3. Nu este un defect.

Duplicare/Conectare la alte echipamente

Imaginile nu sunt duplicate corect.

- Nu puteți duplica imagini folosind cablul HDMI.
- Cablul de conectare A/V nu este cuplat corect. Asigurați-vă că ați cuplat cablul la mufa de intrare a unui alt dispozitiv (pag. 67).

GPS

Camera video nu primește semnal GPS (HDR-XR200VE).

- Camera video s-ar putea să nu primească semnale radio de la sateliții GPS din cauza unor obstrucții. Aduceți camera într-un spațiu deschis și re-poziționați opțiunea GPS pe ON.

Locația curentă de pe harta din camera video este diferită de locația actuală (HDR-XR200VE).

- Marginea de eroare a semnalului radio de la sateliții GPS este mare. Marginea de eroare nu poate depăși câteva sute de metri.

Funcții ce nu pot fi folosite simultan

Lista de mai jos prezintă exemple de combinații de funcții și elemente de meniu ce nu funcționează împreună.

Nu se poate folosi	Din cauza următoarelor setări
[DETECȚIA FEȚEI]	[ÎNREG.CRSV.LENT.], [ZOOM DIGITAL], [EXP/ FOCALIZ.PCT], [EXP. PUNCTUALĂ], [FOCALIZ. PCT.], [EXPUNERE], [FOCALIZARE], [AMURG], [PORT.ÎN AMURG] (HDR-XR200E/XR200VE), [LUMÂNARE], [RĂSĂRIT ȘI APUS], [ARTIFICII], [PEISAJ], [REFLECTOR], [PLAJĂ], [ZĂPADĂ], [ECHILIBRU DE ALB]
[REGL.DETECT.]	[ÎNREG.CRSV.LENT.], [ZOOM DIGITAL], [GRADARE], [TEMPORIZATOR]
[SENSIB. ZĂMBETE]	[ÎNREG.CRSV.LENT.], [ZOOM DIGITAL], [GRADARE], [TEMPORIZATOR]
[PRIORITATE ZĂMB.]	[ÎNREG.CRSV.LENT.], [ZOOM DIGITAL], [GRADARE], [TEMPORIZATOR]
[ACTIVARE CHENAR]	[ÎNREG.CRSV.LENT.]
[SELECȚIE SCENĂ]	[GRADARE], [MACRO PRIM PLAN]

Afișaj de auto-diagnosticare/ Indicatori de avertizare

Dacă apar niște indicatori pe ecranul LCD, verificați următoarele.

Dacă nu rezolvați problema nici după câteva încercări de soluționare, contactați furnizorul Sony sau un service local autorizat Sony.

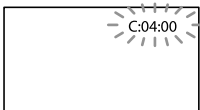

C:(sau E:) □□:□□ (Afișaj de auto-diagnosticare)

C:04:□□

- Acumulatorul nu este un acumulator „InfoLITHIUM” (seria H). Folosiți un acumulator „InfoLITHIUM” (seria H) (pag. 126).
- Introduceți corect conectorul CC al adaptorului de rețea în mufa DC IN a camerei video (pag. 18).

C:13:□□ / C:32:□□

- Scoateți sursa de alimentare. Reconectați-o și porniți din nou camera video.

E:20:□□ / E:31:□□ / E:61:□□ / E:62:□□ / E:91:□□ / E:94:□□ / E:95:□□ / E:96:□□

- A avut loc o disfuncționalitate pe care n-o puteți soluționa dvs. Contactați furnizorul Sony sau un service local autorizat Sony. Comunicați-le codul din 5 caractere, care începe cu „E”.

101-0001 (Indicator de avertizare referitor la fișiere)

Clipire lentă

- Fișierul este deteriorat.
- Fișierul nu poate fi citit.

⊗ (Avertizare referitoare la discul dur al camerei video)

Clipire rapidă

- Discul dur al camerei este plin.
- Este posibil să se fi produs o eroare cu unitatea discului dur al camerei.

⊖ (Avertizare nivel acumulator)

Clipire lentă

- Acumulatorul este aproape descărcat.
- În funcție de mediul de înregistrare sau de condițiile acumulatorului, ⊖ poate clipi chiar dacă mai sunt 20 de minute de autonomie.

⊠ (Avertizare temperatură ridicată)

Clipire lentă

- Temperatura camerei video este din ce în ce mai ridicată. Oprii camera video și lăsați-o puțin timp într-un loc răcoros.

Clipire rapidă

- Temperatura camerei video este foarte ridicată. Oprii camera video și lăsați-o puțin timp într-un loc răcoros.

⊡ (Avertizare temperatură scăzută)

Clipire rapidă

- Temperatura camerei video este foarte scăzută. Încălziți camera video.

⊞ (Indicator de avertizare referitor la „Memory Stick PRO Duo”)

Clipire lentă

- Spațiul liber de pe suport este din ce în ce mai mic. Pentru a verifica ce tip de „Memory Stick” poate fi folosit cu camera video, consultați pagina 70.
- Nu ați introdus niciun „Memory Stick PRO Duo” (pag. 69).

Clipire rapidă

- Nu există suficient spațiu liber pentru înregistrarea imaginilor. După ce stocați imaginile pe un alt suport (pag. 66, consultați și Ghid de acționare), ștergeți imaginile inutile sau formatați „Memory Stick PRO Duo” (pag. 71).
- Fișierul cu baza de date a imaginilor este probabil deteriorat. Verificați fișierul cu baza de date atingând (HOME) → (GESTIUNE MEDII DE STOCARE) → [REP. FIȘ.BD.IMAG.] → mediul de înregistrare.
- „Memory Stick PRO Duo” este deteriorat.

⊞ (Indicator de avertizare referitor la formatarea „Memory Stick PRO Duo”)

- „Memory Stick PRO Duo” este deteriorat.
- „Memory Stick PRO Duo” nu este formatat corect (pag. 71).

 (Indicator de avertizare referitor la „Memory Stick PRO Duo” incompatibil)

- Ați introdus un „Memory Stick PRO Duo” incompatibil (pag. 70).

 (Indicator de avertizare referitor la un card „Memory Stick PRO Duo” protejat la scriere)

- Accesul la cardul „Memory Stick PRO Duo” a fost restricționat de un alt dispozitiv.

 (Indicator de avertizare referitor la bliț)

Clipire rapidă

- Există o problemă cu blițul.

 (Indicator de avertizare referitor la vibrarea camerei)

- Cantitatea de lumină nu este suficientă, astfel încât apar ușor vibrații ale camerei. Folosiți blițul.
- Camera nu este stabilă, astfel încât apar ușor vibrații ale camerei. Țineți camera ferm cu ambele mâini când înregistrați imagini. Indicatorul de avertizare referitor la vibrația camerei nu va dispărea.

 (Indicator de avertizare referitor la senzorul de cădere)

- Este activată funcția senzorului de cădere (pag. 98), aceasta a detectat căderea camerei video. Prin urmare, camera video realizează operația de protejare a discului dur. Este posibil ca înregistrarea/redarea să nu mai funcționeze.
- Senzorul de cădere nu garantează protejarea discului dur în absolut toate situațiile. Folosiți camera video în condiții stabile.

 (Indicator de avertizare referitor la înregistrarea fotografiilor)

- Suportul de înregistrare este plin.
- Nu pot fi înregistrate fotografii în timpul procesării. Așteptați puțin, apoi înregistrați.

 Sugestii

- Puteți auzi o melodie când unii indicatori de avertizare apar pe ecran.

Descrierea mesajelor de avertizare

Dacă apar mesaje pe ecran, urmați instrucțiunile de mai jos.

Support de înregistrare

 Eroare de formatare HDD.

- Discul dur intern al camerei video are o setare diferită de formatul implicit. Dacă efectuați [FORMAT.MEDIU] (pag. 71), s-ar putea să reușiți să folosiți camera. Această operație va șterge toate datele de pe discul dur intern.

Eroare de date.

- A apărut o eroare în timpul citirii sau scrierii pe discul dur al camerei video. Acest lucru se poate întâmpla dacă aplicați șocuri frecvente camerei video.
- Dacă mesajul este precedat de un indicator GPS, s-ar putea ca receptorul GPS să aibă vreo problemă. Porniți din nou camera video. (HDR-XR200VE)

Fișierul de bază de date de imagini este deteriorat. Doriți să creați un nou fișier? Informațiile pentru gestionarea filmelor HD sunt deteriorate. Creați informații noi?

- Fișierul de gestiune a imaginilor este deteriorat. Dacă apăsați [DA], va fi creat un nou fișier de gestiune a imaginilor. Imaginile vechi înregistrate pe suport nu pot fi redade (Fișierele de imagine nu sunt deteriorate). Dacă efectuați [REP.FIȘ.BD.IMAG.] după ce ați creat informații noi, s-ar putea să fie posibil să vizualizați imaginile vechi. Dacă nu funcționează, copiați imaginea cu programul furnizat.

S-au găsit inconsecvențe în Fișierul de bază de date de imagini. Doriți să reparați Fișierul de bază de date de imagini?

Fișierul de bază de date de imagini este deteriorat. Doriți să reparați Fișierul de bază de date de imagini?

S-au găsit incons. în Fiș. de b.d. de imagini. Imposibil de înreg. sau de redat filme HD. Doriți să reparați Fișierul de b.d. de imagini?

- Fișierul de gestiune a imaginilor este deteriorat și nu puteți înregistra filme sau fotografii. Atingeți [DA] pentru a-l repara.
- Puteți înregistra fotografiile pe „Memory Stick PRO Duo”.

Depășire zonă tampon

- Nu puteți înregistra pentru că senzorul de cădere percepe o cădere a camerei în mod repetat. Dacă riscați să scăpați camera în mod constant, setați funcția [SENZOR CĂDERE] pe [OPRIT] și veți putea înregistra din nou imaginea (pag. 98).

Se recuperează datele.

- Camera video încearcă să recupereze automat datele dacă scrierea acestora nu s-a efectuat corect.

Imposibil de recuperat datele.

- Scrierea datelor pe discul dur intern al camerei video nu a fost realizată. S-a încercat recuperarea datelor, dar nu a avut succes.

Reintroduceți unitatea Memory Stick.

- Reintroduceți de câteva ori „Memory Stick PRO Duo”. Chiar dacă indicatorul clipește, „Memory Stick PRO Duo” poate fi deteriorat. Încercați cu un alt „Memory Stick PRO Duo”.

Unitatea Memory Stick nu este corect formatată.

- Verificați formatarea, apoi formatați „Memory Stick PRO Duo” cu camera video dacă este necesar (pag. 71).

Directorul cu fotografii este plin. Imposibil de înregistrat fotografii.

- Nu puteți crea fișiere depășind 999MSDCF. Nu puteți crea sau șterge fișiere cu ajutorul camerei video.
- Formatați „Memory Stick PRO Duo” (pag. 71) sau ștergeți fișierele cu ajutorul computerului.

Este posibil ca unitatea Memory Stick să nu poată înregistra sau reda filme.

- Folosiți un „Memory Stick” recomandat pentru camera dvs. video (pag. 70).

Este posibil ca unitatea Memory Stick să nu poată înregistra sau reda filme în mod corect.

- Folosiți suporturi „Memory Stick” recomandate (pag. 70).

Nu scoateți unitatea Memory Stick în timpul scrierii. Datele se pot deteriora.

- Reintroduceți „Memory Stick PRO Duo” și urmați instrucțiunile de pe ecranul LCD.

Altele

Nu mai este posibilă nicio selecție.

- Puteți adăuga un număr maxim de 999 de filme cu o calitate a imaginii de înaltă definiție (HD) sau 99 de filme cu o calitate standard a imaginii (SD) într-o Listă de redare.
- Puteți selecta doar 100 de imagini o dată pentru:
 - Ștergerea filmelor/fotografiilor
 - Protejarea filmelor/fotografiilor sau scoaterea protecției
 - Duplicare filme
 - Copiere fotografii
 - Editarea listei de filme cu o calitate a imaginii de înaltă definiție (HD)

Date protejate.

- Ați încercat să ștergeți date protejate. Scoateți protecția datelor.

Durata de înregistrare a filmelor/numărul de fotografii ce pot fi înregistrate

„HD” indică o calitate a imaginii de înaltă definiție, iar „SD” indică o calitate standard a imaginii.

Durată estimată de înregistrare și redare cu fiecare acumulator

Durată de înregistrare

Durata aproximativă disponibilă când folosiți un acumulator complet încărcat.

Disc dur intern

HDR-XR100E/XR105E/XR106E

(unitate: minut)

Acumulator	Durată de înregistrare continuă		Durată de înregistrare tipică	
	HD	SD	HD	SD
Calitate imagine				
NP-FH50	80	100	40	50
NP-FH60 (furnizat)	110	135	55	65
NP-FH70	180	220	90	110
NP-FH100	405	500	200	250

HDR-XR200E/XR200VE

(unitate: minut)

Acumulator	Durată de înregistrare continuă		Durată de înregistrare tipică	
	HD	SD	HD	SD
Calitate imagine				
NP-FH50	80	95	40	45
NP-FH60 (furnizat)	105	130	50	65
NP-FH70	175	205	85	100
NP-FH100	395	470	195	235

„Memory Stick PRO Duo”

HDR-XR100E/XR105E/XR106E

(unitate: minut)

Acumulator	Durată de înregistrare continuă		Durată de înregistrare tipică	
	HD	SD	HD	SD
Calitate imagine				
NP-FH50	90	105	45	50
NP-FH60 (furnizat)	120	140	60	70
NP-FH70	195	230	95	115
NP-FH100	440	515	220	255

HDR-XR200E/XR200VE

(unitate: minut)

Acumulator	Durată de înregistrare continuă		Durată de înregistrare tipică	
	HD	SD	HD	SD
Calitate imagine				
NP-FH50	90	105	45	50
NP-FH60 (furnizat)	120	140	60	70
NP-FH70	195	230	95	115
NP-FH100	440	515	220	255

- Fiecare durată de înregistrare se măsoară conform următoarelor condiții:
 - [MOD ÎNREG.]: SP
 - Când se aprinde retroiluminarea ecranului LCD
- Durata tipică de înregistrare indică timpul când porniți / opriți înregistrarea, alternați ledul MODE și când folosiți zoomul în mod repetat.
- Durate măsurate când camera este folosită la 25 °C (Se recomandă o temperatură între 10°C până la 30 °C).
- Durata de înregistrare și redare va fi mai scurtă când folosiți camera la temperaturi scăzute.
- Înregistrarea și redarea vor fi mai scurte în funcție de condițiile în care este folosită camera video.

Durată de redare

Durata aproximativă disponibilă când folosiți un acumulator complet încărcat.

(unitate: minut)

Acumulator	HDR-XR100E/ XR105E/XR106E		HDR-XR200E/ XR200VE	
	HD	SD	HD	SD
NP-FH50	115 130	130 145	110 130	120 145
NP-FH60 (furnizat)	150 170	170 195	145 170	160 195
NP-FH70	245 280	280 315	235 280	255 315
NP-FH100	555 625	625 710	535 625	580 710

- Sus: Disc dur intern
Jos: „Memory Stick PRO Duo”

Durata estimată pentru înregistrarea filmelor

Disc dur intern

Calitate a imaginii de înaltă definiție (HD)

HDR-XR100E/XR105E/XR106E

(unitate: oră minute)

Mod de înregistrare	Durată de înregistrare
[HD FH]	9 h 40 m
[HD HQ]	19 h 40 m
[HD SP]	24 h 0 m
[HD LP] (5.1ch)*	32 h 0 m
[HD LP] (2ch)*	33 h 30 m

HDR-XR200E

(unitate: oră minute)

Mod de înregistrare	Durată de înregistrare
[HD FH]	14 h 30 m
[HD HQ]	29 h 40 m
[HD SP]	36 h 0 m
[HD LP] (5.1ch)*	48 h 10 m
[HD LP] (2ch)*	50 h 30 m

HDR-XR200VE

(unitate: oră minute)

Mod de înregistrare	Durată de înregistrare
[HD FH]	14 h 30 m
[HD HQ]	29 h 30 m
[HD SP]	35 h 50 m
[HD LP] (5.1ch)*	47 h 50 m
[HD LP] (2ch)*	50 h 10 m

Calitate standard a imaginii (SD)

HDR-XR100E/XR105E/XR106E

(unitate: oră minute)

Mod de înregistrare	Durată de înregistrare
[SD HQ]	19 h 40 m
[SD SP]	29 h 10 m
[SD LP] (5.1ch)*	56 h 0 m
[SD LP] (2ch)*	61 h 0 m

HDR-XR200E

(unitate: oră minute)

Mod de înregistrare	Durată de înregistrare
[SD HQ]	29 h 40 m
[SD SP]	43 h 50 m
[SD LP] (5.1ch)*	84 h 10 m
[SD LP] (2ch)*	91 h 50 m

HDR-XR200VE

(unitate: oră minute)

Mod de înregistrare	Durată de înregistrare
[SD HQ]	29 h 30 m
[SD SP]	43 h 40 m
[SD LP] (5.1ch)*	83 h 40 m
[SD LP] (2ch)*	91 h 20 m

- * Puteți schimba formatul sunetului de înregistrare din [AUDIO MODE] (p. 74).

Sugestii

- Puteți înregistra un număr maxim de 3.999 de scene cu o calitate a imaginii de înaltă definiție (HD) și 9.999 de scene cu o calitate standard a imaginii (SD).
- Durata maximă continuă de înregistrare a filmelor este de aproximativ 13 ore.

- Camera video folosește un format VBR (Variable Bit Rate) pentru a ajusta automat imaginea potrivit scenei înregistrate. Această tehnologie provoacă fluctuații ale duratei de înregistrare pe suport. Filmele ce conțin imagini rapide și complexe sunt înregistrate la o viteză mai mare a biților, ceea ce duce la diminuarea duratei totale de înregistrare.

„Memory Stick PRO Duo”

Calitate a imaginii de înaltă definiție (HD)

(unitate: minut)

	AVC HD 16M (FH)	AVC HD 9M (HQ)	AVC HD 7M (SP)	AVC HD 5M (LP) 5.1ch*	AVC HD 5M (LP) 2ch*
1GB	6 (6)	10 (9)	15 (10)	20 (15)	20 (15)
2GB	10 (10)	25 (20)	30 (20)	45 (35)	45 (35)
4GB	25 (25)	55 (35)	65 (45)	90 (70)	95 (70)
8GB	55 (55)	115 (80)	140 (100)	185 (145)	195 (150)
16GB	110 (110)	230 (160)	280 (200)	375 (290)	390 (300)

Calitate standard a imaginii (SD)

(unitate: minut)

	SD 9M (HQ)	SD 6M (SP)	SD 3M (LP) 5.1ch*	SD 3M (LP) 2ch*
1GB	10 (10)	20 (10)	35 (25)	40 (25)
2GB	25 (25)	40 (25)	80 (50)	85 (55)
4GB	55 (50)	80 (50)	160 (105)	170 (110)
8GB	115 (100)	170 (100)	325 (215)	355 (230)
16GB	230 (205)	340 (205)	655 (435)	715 (460)

- * Puteți schimba formatul sunetului de înregistrare din [AUDIO MODE] (p. 74).

⚡ Note

- Cifrele din tabel corespund folosirii unui card Sony „Memory Stick PRO Duo”.
- Durata de înregistrare poate varia în funcție de condițiile de înregistrare și de subiect, [MOD ÎNREG.] (pag. 73), cât și de tipul de „Memory Stick”.
- Numărul din () reprezintă durata minimă ce poate fi înregistrată.

Numărul estimat de fotografii ce pot fi înregistrate

Disc dur intern

Puteți înregistra un număr maxim de 9.999 fotografii.

„Memory Stick PRO Duo”

	4.0M 2304 × 1728 L4.0M
1GB	470
2GB	970
4GB	1850
8GB	3850
16GB	7700

- Dimensiunea selectată este efectivă când ledul  (Foto) este aprins.
- Numărul total de fotografii ce pot fi înregistrate se referă la dimensiunea maximă a imaginii. Numărul curent al fotografiilor ce poate fi înregistrat este afișat pe ecranul LCD în timpul înregistrării (pag. 10).

⚡ Note

- Cifrele din tabel corespund folosirii unui card Sony „Memory Stick PRO Duo”. Numărul de fotografii ce poate fi înregistrat poate varia în funcție de condițiile de înregistrare și tipul de „Memory Stick”.
- Tabloul de pixeli unic al senzorului ClearVid de la Sony și sistemul de procesare a imaginii (BIONZ) permit o rezoluție a fotografiilor echivalentă cu dimensiunile descrise.

🧠 Sugestii

- Puteți folosi și un „Memory Stick Duo” cu o capacitate mai mică de 1 GB pentru fotografii.

Utilizarea camerei video în străinătate

Sursă de alimentare

Puteți folosi camera video în orice țară/regiune folosind adaptorul de rețea furnizat cu camera video, la o tensiune între 100 V - 240 V CA, 50 Hz/60 Hz.

Vizualizarea filmelor cu o calitate a imaginii de înaltă definiție (HD)

În țările/regiunile unde este suportat sistemul 1080/50i, puteți vizualiza filmele cu o calitate a imaginii de înaltă definiție (HD) ca aceea a filmelor înregistrate. Aveți nevoie de un televizor (sau monitor) în sistem PAL și compatibil cu 1080/50i, cu mufe pe componente și mufe de intrare AUDIO/VIDEO. Trebuie să conectați un cablu componente A/V pe componente sau un cablu HDMI (vândut separat).

Vizualizarea filmelor cu o calitate standard a imaginii (SD)



Pentru a vizualiza filme cu o calitate standard a imaginii (SD), aveți nevoie de un televizor în sistem PAL cu mufe de intrare AUDIO/VIDEO. Trebuie cumpărat un cablu de conectare A/V.

Despre sisteme de televizoare color

Camera video este în sistem PAL. Dacă doriți să vizualizați imaginea pe televizor, acesta trebuie să fie în sistem PAL cu o mufă de intrare AUDIO/VIDEO.

Sistem	Folosit în
PAL	Australia, Austria, Belgia, China, Republica Cehă, Danemarca, Finlanda, Germania, Olanda, Hong Kong, Ungaria, Italia, Kuwait, Malaezia, Noua Zeelandă, Norvegia, Polonia, Portugalia, Singapore, Republica Slovacă, Spania, Suedia, Elveția, Thailanda, Marea Britanie, etc.
PAL – M	Brazilia
PAL – N	Argentina, Paraguay, Uruguay.
NTSC	Insulele Bahamas, Bolivia, Canada, America Centrală, Chile, Columbia, Ecuador, Jamaica, Japonia, Korea, Mexic, Peru, Surinam, Taiwan, Filipine, SUA, Venezuela, etc.
SECAM	Bulgaria, Franța, Guiana, Iran, Irak, Monaco, Rusia, Ucraina, etc.

Reglarea orei locale

Puteți potrivi ușor ceasul conform orei locale dacă reglați diferența de fus orar când folosiți camera în străinătate. Atingeți  (HOME) →  (REGLAJE) → [CEAS/  LIMBĂ] → [STABILIRE ZONĂ] și [ORA DE VARĂ] (pag. 94).

HDR-XR200VE

Când opțiunile [AUTOAJUST.ORĂ] și [AUTOSTAB.ZONĂ] sunt setate pe [ON], ora locală este reglată automat cu ajutorul funcției GPS (p. 97).

Diferență de fus orar

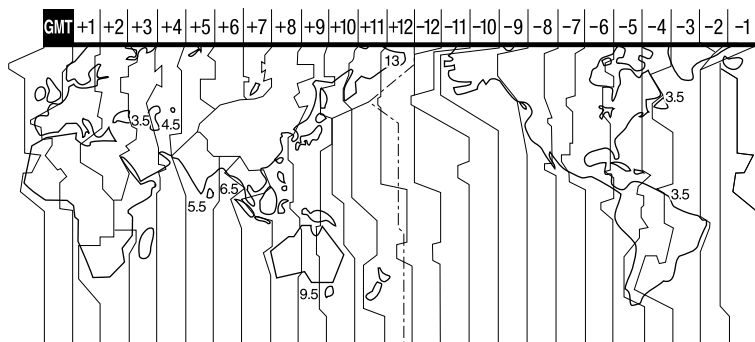

Diferențe de fus orar	Setarea zonei
GMT	Lisabona, Londra
+01:00	Berlin, Paris
+02:00	Helsinki, Cairo, Istanbul
+03:00	Moscova, Nairobi
+03:30	Teheran
+04:00	Abu Dhabi, Baku
+04:30	Kabul
+05:00	Karachi, Islamabad
+05:30	Calcutta, New Delhi
+06:00	Alma-Ata, Dhaka
+06:30	Yangon
+07:00	Bangkok, Jakarta
+08:00	Hong Kong, Singapore, Beijing
+09:00	Seul, Tokio
+09:30	Adelaide, Darwin
+10:00	Melbourne, Sydney
+11:00	Insulele Solomon

Diferențe de fus orar	Setarea zonei
+12:00	Fiji, Wellington, Eniwetok, Kwajalein
-11:00	Samoa
-10:00	Hawaii
-09:00	Alaska
-08:00	Los Angeles, Tijuana
-07:00	Denver, Arizona
-06:00	Chicago, Mexico City
-05:00	New York, Bogota
-04:00	Santiago
-03:30	St.John's
-03:00	Brasilia, Montevideo
-02:00	Fernando de Noronha
-01:00	Azore, Insulele Capului Verde

Structura fișierului/directorului de pe discul dur intern și „Memory Stick PRO Duo”

Structura fișierului/directorului este prezentată mai jos. În general, nu este necesar să țineți seama de structura fișierelor/directoarelor când înregistrați/redeți filme și fotografii cu camera video. Pentru a vizualiza filmele și fotografiile conectând camera la un computer, consultați „PMB Guide”, apoi folosiți aplicația furnizată.

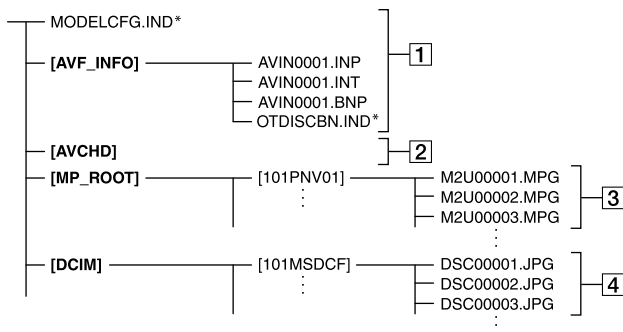

* Doar pentru discul dur intern

1 Fișiere de gestiune a imaginilor

Dacă ștergeți aceste fișiere, nu mai puteți înregistra/rede corect imaginile. Fișierele sunt ascunse printr-o setare implicită și de obicei nu sunt afișate.

2 Director de gestiune a informațiilor referitoare la filmele HD

Acest director conține date de înregistrare ale filmelor cu o calitate a imaginii de înaltă definiție (HD). Nu încercați să deschideți acest director sau să-l accesați cu ajutorul unui computer. În caz contrar, ați putea deteriora fișierele de imagine sau s-ar putea să nu le mai puteți vizualiza.

3 Fișiere de film SD (fișiere MPEG2)

Extensia fișierelor este „.MPG”. Dimensiunea maximă este de 2 GB. Când capacitatea fișierului depășește 2 GB, fișierul este divizat.

Numerele fișierelor sunt atribuite automat în ordine crescătoare. Dacă numărul fișierelor depășește 9999, va fi creat un nou director pentru fișierele ulterioare.

Numele directoarelor sunt atribuite crescător: [101PNV01] → [102PNV01]

4 Fișiere de fotografii (fișiere JPEG)

Extensia fișierelor este „.JPG”. Numerele fișierelor sunt atribuite automat în ordine crescătoare. Dacă numărul fișierelor depășește 9999, va fi creat un nou director pentru fișierele ulterioare. Numele directoarelor sunt atribuite crescător: [101MSDCF] → [102MSDCF]

- Dacă setați (HOME) → (ALTELE) → [CONECTARE USB] → (CONECT.USB) → (CONECT.USB), puteți accesa suportul de înregistrare de la computer cu ajutorul unei conexiuni USB.

- Nu modificați fișierele și directoarele din camera video cu ajutorul computerului. Puteți distruge fișierele de imagine sau nu le mai puteți vizualiza.
- Funcționarea nu mai este garantată dacă efectuați operațiile de mai sus.
- Când ștergeți fișiere de imagine, urmați etapele de la pagina 56. Nu ștergeți fișierele de imagine din camera video cu ajutorul computerului.
- Nu formatați suportul de înregistrare cu ajutorul computerului. Camera video ar putea să nu funcționeze corect.
- Nu copiați fișierele pe suportul de înregistrare cu ajutorul computerului. Funcționarea nu este garantată.

Întreținere și măsuri de precauție

Despre formatul AVCHD

Ce este formatul AVCHD?

Formatul AVCHD este un format de cameră video digitală de înaltă definiție, folosit pentru înregistrarea unui semnal de înaltă definiție (HD), cu specificația*¹ 1080i sau cu specificația*² 720p de pe unitatea discului dur intern, folosind o tehnologie eficientă de codare a datelor de compresie. Formatul MPEG-4 AVC/H.264 este adoptat pentru compresia datelor video, iar sistemul Dolby Digital sau Linear PCM este utilizat pentru compresia datelor audio. Formatul MPEG-4 AVC/H.264 poate comprima imagini mult mai eficient decât formatul convențional de compresie a imaginii. Formatul MPEG-4 AVC/H.264 permite înregistrarea semnalului video de înaltă definiție cu cameră video digitală pe discuri DVD de 8 cm, unitate disc dur intern, memorie flash, „Memory Stick PRO Duo”, etc.

Înregistrare și redare cu camera video

Bazându-se pe formatul AVCHD, camera video înregistrează la calitatea imaginii de înaltă definiție (HD), menționată mai jos. Pe lângă calitatea imaginii de înaltă definiție (HD), camera video poate înregistra un semnal la o definiție standard (SD) în formatul convențional MPEG2.

Semnal video*³: MPEG-4 AVC/H.264 1920 × 1080/50i, 1440 × 1080/50i

Semnal audio: Dolby Digital 5,1/2ch
Medii de înregistrare: Unitate disc dur intern, „Memory Stick PRO Duo”

*1 Specificație 1080i

O specificație pentru înaltă definiție ce folosește 1.080 de linii de baleiere efectivă și sistemul întrețesut.

*2 Specificație 720p

O specificație pentru înaltă definiție ce folosește 720 de linii de baleiere efectivă și sistemul întrețesut.

*3 Datele înregistrate în format AVCHD, altul decât cele menționate mai sus, nu pot fi redată cu camera video.

Despre GPS (HDR-XR200VE)

GPS (Global Positioning System) este un sistem de navigare ce calculează amplasarea geografică cu ajutorul sateliților spațiali americani extrem de preciși. Acest sistem vă permite să identificați locul de pe pământ unde vă aflați cu exactitate. Sateliții GPS sunt localizați pe 6 orbite, la 20.000 km deasupra pământului. Sistemul GPS este alcătuit din 24 de sateliți GPS sau mai mulți. Un receptor GPS primește semnale radio de la sateliți și calculează locația curentă a receptorului în funcție de informațiile orbitale (date almanah) și de timpul de propagare a semnalelor, etc.

Determinarea locației se numește „preluare și transmitere”. Un receptor GPS poate determina latitudinea și longitudinea locației primind semnale de la 3 sateliți sau mai mulți.

- Dat fiind că poziția sateliților GPS variază constant, ar putea dura mai mult determinarea unei locații sau receptorul s-ar putea să nu reușească să determine locația, în funcție de amplasare și ora la care folosiți camera video.
- „GPS” este un sistem pentru determinarea amplasării geografice prin preluarea și transmiterea semnalelor de la sateliții GPS. Nu folosiți camera video în locuri unde semnalele radio sunt blocate sau deviate, cum ar fi un spațiu adăpostit, înconjurat de clădiri, copaci, etc. Folosiți camera video în spații deschise.
- Este posibil să nu puteți înregistra informații

despre locații în locuri sau situații în care semnalele radio de la sateliții GPS nu ajung la camera video, cum ar fi cazurile următoare.

- În tunele, spații închise sau la adăpostul clădirilor.
- În zonele cu clădiri înalte sau străzi înguste înconjurate de clădiri.
- La subsoluri, în locuri cu mulți copaci, sub un pod suspendat sau în locuri unde se generează câmpuri magnetice, cum ar fi în apropierea cablurilor de înaltă tensiune.
- Lângă dispozitive ce emit semnale radio pe aceeași lungime de bandă ca și camera video: lângă telefoane mobile cu bandă de 1,5 Ghz, etc.

Despre erori de preluare și transmitere

- Dacă vă deplasați către o altă locație imediat după ce opțiunea GPS a fost setată pe ON, s-ar putea să dureze mai mult timp până ce camera preia semnalul, decât dacă stați în același loc.
- Eroare cauzată de poziția sateliților GPS
Camera video preia și transmite automat localizarea curentă când aceasta primește semnale radio de la 3 sau mai mulți sateliți GPS. Eroarea de preluare și transmitere acceptată de sateliții GPS este de aproximativ 30 m. În funcție de poziția respectivă, eroarea de preluare și transmitere poate fi mai mare. În acest caz, locul în care vă aflați poate să nu coincidă cu locul de pe hartă conform informațiilor GPS. Sateliții GPS sunt controlați de Departamentul de Apărare American și gradul de precizie poate fi schimbat în mod intenționat.
- Eroare în timpul procesului de preluare și transmitere a informațiilor
Camera video preia informații despre locație la fiecare 10 secunde în timpul preluării și transmiterii. Există o ușoară diferență de timp între momentul în care informația este preluată și momentul în care este înregistrată pe imagine, prin urmare, locația curentă de înregistrare poate să nu coincidă cu locul de pe hartă conform informațiilor GPS.

Despre restricțiile utilizării sistemului GPS în avion

- În timpul decolării și al aterizării, setați funcția GPS pe OFF și opriți camera video, așa cum vi se comunică la bordul avionului. În alte cazuri, folosiți sistemul GPS în conformitate cu regulile locului respectiv sau a situației date.

Despre datele cartografice

- Camera video conține date cartografice ale următoarelor țări/regiuni. Europa, Japonia, America de Nord, Oceania, etc.
- Hărțile încorporate sunt realizate de următoarele companii: Harta Japoniei de Zenrin Co., Ltd., alte zone de NAVTEQ.
- Datele cartografice incluse sunt actualizate la data realizării acestui manual.
- Hărțile GPS vor fi afișate bidimensional, cu excepția unor puncte topografice din Japonia, care vor apărea tridimensional.
- Nu puteți schimba limbajul hărților.
- Nu puteți aduce la zi datele cartografice.
- Harta este la o scală de 25 m până la 6.000 km.

Despre sistemul de coordonate geografice

- Este folosit sistemul de coordonate geografice „WGS-84”.

Despre dreptul de autor

- Datele cartografice ale camerei video sunt protejate de dreptul de autor. Copierea sau utilizarea neautorizată a datelor cartografice poate să contravină legilor dreptului de autor.

Despre funcția de navigare

- Camera video nu are o funcție de navigare ce folosește GPS.

Australia

Copyright. Based on data provided under license from PSMA Australia Limited (www.psm.com.au).

Austria

© Bundesamt für Eich- und Vermessungswesen

Croația, Estonia, Letonia, Lituania,

Polonia și Slovenia

© EuroGeographics

Franța

source: Géoroute® IGN France & BD Carto® IGN France

Germania

Die Grundlagendaten wurden mit Genehmigung der zustandigen Behoerden entnommen.

Marea Britanie

Based upon Crown Copyright material.

Grecia

© EuroGeographics; Copyright Geomatics Ltd.

Ungaria

Copyright © 2003; Top-Map Ltd.

Italia

La Banca Dati Italiana è stata prodotta usando quale riferimento anche cartografia numerica ed al tratto prodotta e fornita dalla Regione Toscana.

Japonia

- 日本の地図の作成にあたっては、国土地理院長の承認を得て、同院発行の2万5千分の1地形図を使用しています。(承認番号 平20業使、第204-46号)
- 日本の地図の作成にあたっては、国土地理院長の承認を得て、同院の技術資料H-1-No.3「日本測地系における離島位置の補正量」を使用しています。(承認番号 国地企調発第78号 平成16年4月23日)

Norvegia

Copyright © 2000; Norwegian Mapping Authority

Portugalia

Source: IgeoE – Portugal

Spania

Información geográfica propiedad del CNIG

Suedia

Based upon electronic data © National Land Survey Sweden.

Elveția

Topografische Grundlage: © Bundesamt für Landestopographie.

Despre „Memory Stick”

„Memory Stick” este un suport compact, portabil, cu circuite integrate, cu o capacitate mare de stocare date.

Pentru camera dvs. video, puteți folosi doar un „Memory Stick Duo”, care este cât jumătate dintr-un „Memory Stick” standard.

Cu toate acestea, nu garantăm funcționarea tuturor modelelor de „Memory Stick Duo” cu camera video.

Tipuri de „Memory Stick”	Înregistrare/Redare
„Memory Stick Duo” (cu MagicGate)	—
„Memory Stick PRO Duo”	○
„Memory Stick PRO-HG Duo”	○*

* Acest produs nu suportă transferul paralel de date pe 8 biți, dar suportă transferul paralel de date pe 4 biți, ca în cazurile „Memory Stick PRO Duo”.

- Acest produs nu poate înregistra sau reda date ce utilizează tehnologia „MagicGate”. „MagicGate” este o tehnologie pentru protejarea dreptului de autor ce înregistrează și transferă datele în format criptat.
- Nu este garantată compatibilitatea camerei cu un „Memory Stick PRO Duo” formatat cu un computer (Windows OS/Mac OS).
- Viteza de citire/scriere a datelor poate varia în funcție de cardul „Memory Stick PRO Duo” și produsul compatibil cu „Memory Stick PRO Duo” pe care îl folosiți.
- Datele se pot deteriora sau pierde în următoarele cazuri (nu se vor oferi despăgubiri pentru date):
 - Dacă scoateți „Memory Stick PRO Duo” sau închideți camera video în timp ce citește sau scrie fișiere de imagine pe „Memory Stick PRO Duo” (în timp ce ledul ACCESS/laccess este aprins sau clipește)
 - Dacă folosiți „Memory Stick PRO Duo” în apropierea magnetilor sau a câmpurilor magnetice

- Se recomandă să faceți un backup al datelor importante pe discul dur al unui computer.
- Aveți grijă să nu apăsați prea tare când scrieți pe zona de notare a unui card „Memory Stick PRO Duo”.
- Nu lipiți etichete sau alte obiecte adezive pe „Memory Stick PRO Duo” sau pe adaptorul „Memory Stick Duo”.
- Când transportați sau depozitați un card „Memory Stick PRO Duo”, puneți-l în suport.
- Nu atingeți bornele cardului cu obiecte metalice.
- Nu îndoiți, nu scăpați pe jos și nu apăsați prea tare pe cardul „Memory Stick PRO Duo”.
- Nu demontați și nu modificați „Memory Stick PRO Duo”.
- Feriți „Memory Stick PRO Duo” de umezeală.
- Nu lăsați „Memory Stick PRO Duo” la îndemâna copiilor. Există pericolul ca aceștia să înghită cardul.
- Nu introduceți altceva în slotul pentru „Memory Stick PRO Duo”, în afara cardului „Memory Stick Duo”. Acest lucru poate cauza disfuncționalități.
- Nu folosiți sau nu păstrați „Memory Stick PRO Duo” în următoarele locuri:
 - În locuri expuse la temperaturi foarte mari, cum ar fi într-o mașină parcată vara sub soare.
 - În locuri în plin soare
 - În locuri cu o umiditate foarte mare sau de unde sunt emanate gaze corozive

Despre adaptorul „Memory Stick Duo”

- Când folosiți „Memory Stick PRO Duo” cu un dispozitiv compatibil cu „Memory Stick”, introduceți cardul „Memory Stick PRO Duo” într-un adaptor special pentru „Memory Stick Duo”.
- Când introduceți „Memory Stick PRO Duo” într-un adaptor pentru „Memory Stick Duo”, aveți grijă ca „Memory Stick PRO Duo” să fie orientat în direcție corectă, apoi introduceți „Memory Stick PRO Duo” complet. Utilizarea incorectă poate cauza disfuncționalități.
- Când folosiți „Memory Stick PRO Duo” cu un adaptor „Memory Stick Duo” într-un dispozitiv compatibil cu „Memory Stick”, asigurați-vă că adaptorul „Memory Stick PRO Duo” este introdus corect în dispozitiv. Dacă îl introduceți în sens greșit, puteți deteriora dispozitivul.

- Nu introduceți un adaptor „Memory Stick Duo” fără „Memory Stick PRO Duo” în dispozitivul compatibil cu „Memory Stick”. În caz contrar, dispozitivul ar putea funcționa eronat.

Despre „Memory Stick PRO Duo”

- Capacitatea maximă de memorie a unui „Memory Stick PRO Duo” ce poate fi folosit cu camera video este de 16 GB.

Despre compatibilitatea datelor de imagine

- Fișierele de date de imagine înregistrate pe „Memory Stick PRO Duo” cu camera dvs. video sunt conforme cu standardul universal „Design rule for Camera File system” stabilit de JEITA (Japan Electronics and Information Technology Industries Association).
- Nu puteți reda cu camera dvs. video fotografiile înregistrate cu alte dispozitive (DCR-TRV900E sau DSC-D700/D770) ce nu respectă standardul universal. (Aceste modele nu se vând în anumite regiuni.)
- Dacă nu puteți folosi un „Memory Stick PRO Duo” care a fost utilizat cu alt echipament, formatați „Memory Stick PRO Duo” cu camera video (pag. 71). Formatarea presupune ștergerea tuturor informațiilor de pe „Memory Stick PRO Duo”.
- Este posibil să nu puteți reda imagini cu camera video:
 - Când redați date de imagine modificate pe computer
 - Când redați date de imagine modificate cu alte echipamente

Despre acumulatorul „InfoLITHIUM”

Camera video funcționează doar cu un acumulator „InfoLITHIUM” (seria H). Acumulatorii „InfoLITHIUM” seria H au semnul .

Ce este un acumulator „InfoLITHIUM”?

- Un acumulator „InfoLITHIUM” este un acumulator cu ioni de litiu cu funcția de comunicare a informațiilor legate de condițiile de operare între camera video și un adaptor de rețea/incărcător (vândut separat).

- Acumulatorul „InfoLITHIUM” calculează consumul de energie în funcție de condițiile de operare ale camerei video și afișează capacitatea rămasă în minute.

Pentru a încărca acumulatorul

- Aveți grijă să încărcați acumulatorul înainte de a începe să folosiți camera video.
- Vă recomandăm să încărcați acumulatorul la o temperatură ambientă între 10°C și 30°C până ce ledul de încărcare se stinge. Dacă încărcați acumulatorul în afara intervalului de temperatură, acesta s-ar putea să nu se încarce eficient.



Pentru a folosi acumulatorul eficient

- Performanțele acumulatorului scad când acesta este folosit la temperaturi de 10°C sau mai puțin, iar autonomia acestuia este mai scurtă. În acest caz, pentru a prelungi autonomia acumulatorului, procedați în felul următor.
 - Puneți acumulatorul în buzunar pentru a-l încălzi și montați-l în camera video doar înainte de a începe să filmați.
 - Folosiți un acumulatorul cu o capacitate mare: NP-FH70/FH100 (vândut separat).
- Utilizarea frecventă a ecranului LCD sau redarea frecventă, precum și operațiile de rulare sau derulare pot consuma mai repede acumulatorul. Vă recomandăm să folosiți un acumulator cu o capacitate mare: NP-FH70/FH100 (vândut separat).
- Aveți grijă să închideți ecranul LCD când nu înregistrați sau nu vizualizați imagini cu camera video. Acumulatorul se consumă și când camera video este în standby sau în pauza de redare.
- Să aveți la îndemână acumulatorul de rezervă, pentru o perioadă de înregistrare de 2 sau 3 ori mai mare decât cea estimată, și faceți probe de înregistrare înainte.
- Acumulatorul nu trebuie să vină în contact cu apa. Acumulatorul nu este rezistent la apă.

Despre indicatorul de autonomie rămasă

- Dacă alimentarea se întrerupe, deși indicatorul de autonomie rămasă indică faptul că acumulatorul mai are energie, încărcați-l complet din nou. Durata rămasă va fi indicată corect. Cu toate acestea, indicația acumulatorului poate să nu fie corectă dacă acesta este utilizat mult timp la temperaturi ridicate, dacă este lăsat complet încărcat sau dacă este folosit frecvent. Considerați indicația de autonomie rămasă ca fiind aproximativă.
- Simbolul  ce indică consumarea acumulatorului clipește chiar dacă mai sunt 20 de minute de autonomie, în funcție de condițiile de operare sau de temperatura ambiantă.

Despre păstrarea acumulatorului

- Dacă nu folosiți acumulatorul o lungă perioadă de timp, încărcați-l complet, apoi descărcați-l complet în camera video o dată pe an, pentru a menține o bună funcționare. Pentru a păstra acumulatorul, scoateți-l din camera video și puneți-l într-un loc uscat și răcoros.
- Pentru a descărca acumulatorul complet cu camera video, atingeți  (HOME) →  (REGLAJE) → [REGLAJ GENERAL] → [OPRIRE AUTO.] → [NICIODATĂ], și lăsați camera video în standby până ce se consumă energia (pag. 97).

Despre durata de viață a acumulatorului

- Capacitatea acumulatorului scade cu timpul și în urma utilizărilor repetate. Dacă autonomia dintre două încărcări scade semnificativ, este probabil cazul să înlocuiți acumulatorul.
- Durata de viață a unui acumulator depinde de condițiile de păstrare, operare și de mediu.

Despre „x.v.Color”

- x.v.Color este un termen familiar pentru standardul xvYCC propus de Sony și este o marcă înregistrată a firmei Sony.
- xvYCC este un standard internațional pentru spațiul de culoare în video. Acest standard poate să exprime o gamă mai largă de culori decât cea folosită în mod curent de transmisiile obișnuite.

Despre manevrarea camerei video

Despre utilizare și întreținere

- Nu folosiți și nu păstrați camera video și accesoriile în următoarele locuri:
 - În locuri extrem de calde, reci sau umede. Nu le lăsați expuse la temperaturi peste 60°C, cum ar fi în lumina directă a soarelui, lângă surse de căldură sau într-o mașină parcată la soare. S-ar putea defecta sau deforma.
 - Lângă câmpuri magnetice puternice sau vibrații mecanice. Camera video se poate defecta.
 - Lângă unde radio sau radiații puternice. Camera video s-ar putea să nu mai înregistreze corect.
 - În apropierea echipamentelor video și de radiorecepție AM. Puteți înregistra zgomotul acestora.
 - Pe plajă sau în locuri cu praf. Dacă intră nisip sau praf în cameră, se poate defecta. Uneori acest defect nu se poate repara.
 - În apropierea ferestrelor sau a ușilor, când ecranul LCD sau obiectivul poate fi expus luminii directe a soarelui. Acest lucru poate deteriora ecranul LCD.
- Utilizați camera video cu curent continuu la 6,8 V/7,2 V (acumulator) sau la 8,4 V (adaptor de curent alternativ).
- Pentru alimentarea cu curent continuu sau cu curent alternativ, folosiți accesoriile recomandate în acest manual de utilizare.
- Evitați contactul camerei video cu apa, de exemplu apa de ploaie sau apa din mare. Dacă udați camera, s-ar putea să se defecteze. Uneori acest defect nu se poate repara.
- Dacă intră vreun obiect solid sau lichid în carcasă, decuțați camera video și duceți-o la un furnizor Sony pentru a o verifica înainte de reutilizare.
- Evitați manevrarea bruscă, demontarea, modificarea, șocurile fizice sau impacturile precum lovirea, scăparea sau călcarea produsului. Aveți grijă în mod deosebit de lentile.
- Țineți ecranul LCD închis când nu utilizați camera.
- Nu înfășurați camera într-un prosop, pentru a o folosi acoperită. În caz contrar, aceasta s-ar putea încinge în interior.

- Când decuplați cablul de alimentare, trageți de ștecher, nu de fir.
- Nu puneți obiecte grele pe cablul de alimentare, pentru a nu-l deteriora.
- Nu folosiți un acumulator deformat sau deteriorat.
- Mențineți curate contactele metalice.
- Nu lăsați telecomanda fără fir sau bateriile tip pastilă la îndemâna copiilor. În cazul înghițirii accidentale a unei baterii, consultați imediat medicul.
- Dacă s-a scurs electrolit din baterie:
 - Consultați un service local autorizat Sony.
 - Ștergeți orice urmă de lichid ce a intrat în contact cu pielea.
 - Dacă vă intră lichid în ochi, spălați-vă cu foarte multă apă și consultați medicul.

Când nu utilizați camera o perioadă lungă de timp

- Pentru a păstra camera video într-o stare optimă de funcționare mult timp, porniți-o și înregistrați sau vizualizați imagini cu ea circa o dată pe lună.
- Goliți complet acumulatorul înainte de a-l depozita.

Condensarea umezelii

Dacă aduceți camera dintr-un loc rece într-un loc cald, s-ar putea produce condens în interiorul camerei. Acest lucru poate cauza disfuncționalități.

- Dacă s-a produs condensul
 - Nu porniți camera video aproximativ 1 oră.
- Observație referitoare la condens

Condensul se poate produce când aduceți camera dintr-un loc foarte rece într-un loc cald (sau invers) sau când folosiți camera video într-un loc umed, ca în următoarele cazuri:

 - Aduceți camera de pe o parte de schi într-un loc încălzit.
 - Aduceți camera video dintr-o mașină sau o cameră cu aerul condiționat pornit într-un loc fierbinte afară.
 - Folosiți camera video după o furtună sau după duș.
 - Folosiți camera video într-un loc fierbinte și umed.

- Cum să preveniți condensarea

Când aduceți camera dintr-un loc rece într-un loc cald, puneți camera într-o pungă de plastic și închideți bine punga. Scoateți punga când aerul din interiorul acesteia a ajuns la temperatura ambiantă (după aproximativ o oră).

Ecran LCD



- Nu exercitați o presiune mare asupra ecranului LCD, căci s-ar putea produce o neuniformizare a culorilor sau alte defecte.
- Dacă folosiți camera video într-un loc rece, poate apărea pe ecran o imagine reziduală. Nu este un defect.
- Când folosiți camera video, spatele ecranului LCD se poate încălzi. Nu este un defect.

Pentru a curăța ecranul LCD.

- Dacă ecranul LCD este pătat cu urme de degete sau prăfuit, folosiți o cârpă moale pentru a-l șterge.
- Dacă folosiți setul de curățare (vândut separat), nu aplicați lichidul de curățare direct pe ecranul LCD. Folosiți hârtie de curățat umezită cu lichidul respectiv.

Despre ajustarea ecranului tactil (CALIBRARE)

Butoanele de pe ecranul tactil s-ar putea să nu funcționeze corect. În acest caz, urmați procedura de mai jos. Se recomandă să conectați camera video la o priză de perete cu adaptorul de rețea furnizat.

- ① Atingeți  (HOME) →  (REGLAJE) → [REGLAJ GENERAL] → [CALIBRARE].

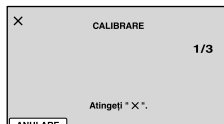

- ② Atingeți semnul „X” afișat pe ecran cu colțul unui „Memory Stick PRO Duo” sau un obiect asemănător, de 3 ori.
Atingeți [ANULARE] pentru a anula calibrarea.

⚡ Note

- Dacă nu ați apăsat în punctul corespunzător, încercați din nou calibrarea.

- Nu folosiți un obiect ascuțit pentru calibrare. În caz contrar, ați putea deteriora ecranul LCD.
- Nu puteți calibra ecranul LCD dacă este rotit sau închis cu fața spre exterior.

Despre manevrarea carcasei

- Dacă s-a murdărit carcasa, curățați corpul camerei video cu o cârpă moale, umezită puțin cu apă, apoi ștergeți carcasa cu o cârpă moale uscată.
- Pentru a nu deteriora suprafața exterioară, evitați următoarele lucruri:
 - Folosirea produselor chimice precum diluant, benzină, alcool, materiale textile îmbibate cu substanțe chimice, insecticide sau emulsii pentru protecție solară.
 - Manevrarea camerei video dacă aveți mâinile murdare cu substanțele menționate mai sus
 - Lăsarea carcasei în contact cu obiecte de cauciuc sau vinil, timp îndelungat

Despre întreținerea și păstrarea lentilelor

- Ștergeți suprafața lentilelor cu o cârpă moale în următoarele cazuri:
 - Dacă sunt amprente digitale pe suprafața lentilelor
 - În locuri foarte calde sau umede
 - Când lentilele sunt expuse într-o atmosferă salină, cum ar fi la mare
- Păstrați obiectivul într-un loc aerisit, protejat de murdărie și praf.
- Pentru evitarea mucegaiului, curățați lentilele conform instrucțiunilor de mai sus.

Despre încărcarea bateriei reîncărcabile preinstalate

Camera video are o baterie reîncărcabilă preinstalată pentru a reține data, ora și alte setări, chiar și atunci când ecranul LCD este închis. Bateria preinstalată se încarcă de fiecare dată când conectați camera video la priză de perete cu ajutorul adaptorului de rețea sau când este fixat acumulatorul. Bateria reîncărcabilă se descarcă complet după 3 luni dacă nu folosiți deloc camera video. Folosiți camera video după ce ați încărcat bateria reîncărcabilă preinstalată. Totuși, chiar dacă bateria reîncărcabilă preinstalată nu este încărcată, funcționarea camerei nu va fi afectată atâta timp cât nu înregistrați data.

Cum să încărcați bateria reîncărcabilă preinstalată

Conectați camera video la o priză de perete cu ajutorul adaptorului de rețea și lăsați-o cu ecranul LCD închis timp de mai mult de 24 de ore.

Note despre aruncare/transfer de proprietate a „Memory Stick PRO Duo”

Chiar dacă ștergeți datele de pe „Memory Stick PRO Duo” sau formatați „Memory Stick PRO Duo” cu camera video sau cu un computer, este posibil să nu ștergeți complet datele de pe „Memory Stick Duo”. Când dați „Memory Stick PRO Duo” cuiva, se recomandă să ștergeți complet datele folosind un program de ștergere a datelor cu un computer. De asemenea, când doriți să aruncați „Memory Stick PRO Duo”, se recomandă să distrugeți corpul „Memory Stick PRO Duo”.

Despre mărci

- „Handycam” și **HANDYCAM** sunt mărci înregistrate ale firmei Sony Corporation.
- Siglele „AVCHD” și „AVCHD” sunt mărci înregistrate ale firmelor Panasonic Corporation și Sony Corporation.
- „Memory Stick”, , „Memory Stick Duo”, **MEMORY STICK DUO**, „Memory Stick PRO Duo”, **MEMORY STICK PRO DUO**, „Memory Stick PRO-HG Duo”, **MEMORY STICK PRO-HG DUO**, „MagicGate”, **MAGIC GATE**, „MagicGate Memory Stick” și „MagicGate Memory Stick Duo” sunt mărci comerciale sau înregistrate ale firmei Sony Corporation.
- „InfoLITHIUM” este o marcă comercială Sony Corporation.
- „x.v.Colour” este o marcă comercială Sony Corporation.
- „BIONZ” este o marcă comercială Sony Corporation.
- „BRAVIA” este o marcă comercială Sony Corporation.
- Dolby și simbolul double-D sunt mărci comerciale ale firmei Dolby Laboratories.
- HDMI, sigla HDMI și HDMI Licencing LLC sunt mărci comerciale sau înregistrate ale firmei HDMI Licencing LLC.
- Microsoft, Windows, Windows Media, Windows Vista și DirectX sunt mărci înregistrate sau comerciale ale Microsoft Corporation în Statele Unite și/sau în alte țări.

- Macintosh și Mac OS sunt mărci comerciale ale Apple Inc. în S.U.A și în alte țări.
- Intel, Intel Core și Pentium sunt mărci înregistrate sau comerciale ale Intel Corporation sau ale filialelor sale în Statele Unite și în alte țări.
- Adobe, sigla Adobe și Adobe Acrobat sunt mărci înregistrate sau comerciale ale Adobe Systems Incorporated în Statele Unite și în alte țări.
- Siglele hărților NAVTEQ și NAVTEQ sunt mărci comerciale ale NAVTEQ în S.U.A și în alte țări.

Toate celelalte nume de produse menționate aici pot fi mărci comerciale sau înregistrate ale companiilor respective. În plus, ™ și ® nu sunt menționate de fiecare dată în acest manual.

Note despre licență

ESTE INTERZISĂ ORICE UTILIZARE A ACESTUI PRODUS ÎN ALT SCOP ÎN AFARA CELUI PERSONAL CARE FOLOSEȘTE INFORMAȚII LEGATE DE STANDARDUL MPEG-2 PENTRU CODARE VIDEO, FĂRĂ A FI ÎN POSESIA UNEI LICENȚE PENTRU PATENTELE DIN PORTOFOLIUL MPEG-2, LICENȚĂ CARE POATE FI ACHIZIȚIONATĂ DE LA MPEG LA, L.L.C., 250 STEELE STREET, SUITE 300, DENVER, COLORADO 80206.

ACEST PRODUS SE AFLĂ ÎN PORTOFOLIUL DE LICENȚĂ AL PATENTULUI AVC PENTRU UZ PERSONAL ȘI NON-COMERCIAL PENTRU:

- CODARE VIDEO CONFORM STANDARDULUI AVC („AVC VIDEO”) ȘI/SAU
 - DECODARE AVC VIDEO CARE A FOST CODATĂ DE UN CONSUMATOR IMPLICAT ÎNTR-O ACTIVITATE NON-COMERCIALĂ ȘI/SAU OBȚINUTĂ DE LA UN FURNIZOR VIDEO LICENȚIAT PENTRU A FURNIZA VIDEO AVC. NU ESTE GARANTATĂ NICIO LICENȚĂ ȘI NU VA FI IMPLICATĂ ÎN NICIUN ALT TIP DE UTILIZARE.
- INFORMAȚII SUPLIMENTARE POT FI OBȚINUTE DE LA MPEG LA, L.L.C.
A SE VEDEA <[HTTP://MPEGLA.COM](http://MPEGLA.COM)>

Aplicațiile software „C Library”, „Expat”, „zlib” și „libjpeg” sunt furnizate împreună cu camera. Oferim aceste programe în baza unor acorduri de licență cu proprietarii drepturilor de autor. La cererea proprietarilor drepturilor de autor asupra aplicațiilor software, avem obligația de a vă informa cu privire la următoarele. Vă rugăm să citiți următoarele capitole.

Citiți „license1.pdf” din directorul „License” de pe CD-ROM. Veți găsi licențele (în engleză) ale aplicațiilor „C Library”, „Expat”, „zlib” și „libjpeg”.

Despre aplicația software GNU GPL/LGPL

Aplicațiile software care sunt eligibile pentru GNU General Public License (denumite în continuare „GPL”) sau pentru GNU Lesser General Public License (denumite în continuare „LGPL”) sunt incluse în camera video. Aceasta vă informează că aveți dreptul de a accesa, de a modifica și de a redistribui codul sursă al acestor programe în condițiile stabilite pentru furnizarea GPL/LGPL. Codul sursă este furnizat pe Internet. Folosiți următoarea adresă pentru a-l descărca. Când descărcați codul sursă, selectați DCR-SR87 pentru modelul camerei video.

<http://www.sony.net/Products/Linux/>
Am prefera să nu ne contactați referitor la conținutul codului de sursă.

Citiți „license2.pdf” din directorul „License” de pe CD-ROM. Veți găsi licențele (în engleză) ale aplicațiilor „GPL” și „LGPL”.

Pentru a vedea un document PDF, aveți nevoie de Adobe Reader. Dacă nu îl aveți instalat pe computer, îl puteți descărca de pe pagina de Internet Adobe Systems:
<http://www.adobe.com/>

Index

Simboluri

1080i/576i.....	92
16:9.....	91
4:3.....	91
576i.....	92

A

A.SHUT OFF.....	97
ACTIVARE CHENAR.....	84
Active Interface Shoe.....	7
Acumulator.....	18
Acumulator „InfoLITHIUM”.....	126
Afișaj de auto-diagnosticare/ Indicatori de avertizare.....	112
ALEG.MEDIU FILME.....	69
ALEG.MEDIU FOTO.....	69
ALEGERE HD/SD.....	73, 86
ALTELE.....	56
Altitudine mare.....	17
AMURG.....	102
ARTIFICII.....	102
AUTOAJUST.ORĂ.....	94
AUTOSTAB.ZONĂ.....	94

B

Bateria telecomenzii fără fir.....	9
BATTERY INFO.....	68
„BRAVIA” Sync.....	54

C

Cablul de conectare A/V.....	67
Cablul USB.....	66
CALIBRARE.....	128
Calitate imagine.....	73, 86
CAPRĂMASĂ.....	77
Captarea unei fotografii dintr-un film.....	59
CAPTURĂ IMAGINE.....	59
CEAS/LIMBĂ.....	94
CHENAR GHIDARE.....	77, 81
COD DE DATE.....	33, 86
COMPONENTE.....	92
Condensarea umezelii.....	128

CONECTARE USB.....	66
CONTROL PT.HDMI.....	98
COORDONATE.....	88
Copiere.....	61
COPIERE FILME.....	60
COPIERE FOTO.....	61
Crearea unui disc.....	66
Crearea unui disc cu o calitate a imaginii de înaltă definiție (HD)	66
Crearea unui disc cu o calitate standard a imaginii (SD).....	67
CULOARE LCD.....	90

D

DATĂ/ORĂ.....	21, 33, 86
DATE CAMERĂ.....	87, 88
DECLANȘ.ZĂMBET.....	85
DETECȚIA FEȚEI.....	84
DIMENS.IMAG.....	80
Director.....	121
Disc dur intern.....	121
Disc recorder.....	67
DIVIZARE.....	63
Dual Rec.....	36
Duplicare.....	60

Durata de înregistrare a filmelor/ numărul de fotografii ce pot fi înregistrate.....	116
Durată de înregistrare și redare	116
DVD writer.....	66

E

ECHILIBRU DE ALB.....	103
EDITARE.....	62, 63
Elemente furnizate.....	15
Empty.....	72
EXP./FOCALIZ.PCT.....	99
EXP.PUNCTUALĂ.....	99
EXPUNERE.....	101
EXTERIOR.....	103

F

Face Index.....	45
-----------------	----

FH.....	73
Film Roll Index.....	44
Filme.....	27, 31, 40
Fișier.....	121
FOCALIZ.PCT.....	100
FOCALIZARE.....	101
Format AVCHD.....	122
FORMAT.MEDIU.....	71
Formate.....	71
Fotografii.....	29, 33, 42
Funcția HELP.....	12
Funcționare în modul Easy Handycam.....	24

G

GESTIUNE MEDII DE STOCARE.....	69
Ghid CONECT.TV.....	50
Ghid de depanare.....	106
GPS.....	38
GRADARE DE ALB.....	104
GRADARE NEGRU.....	104

H

HOME MENU.....	12, 13
HQ.....	73

I

IEȘIRE AFIȘARE.....	92
ILUM.NIGHTSHOT.....	36
ILUM.SPATE AUTO.....	79, 83
IMAG.PANORAMiC.....	74
Imagine în miniatură.....	56
Imagine în miniatură.....	56
IND.LUMIN.ÎNREG.....	96
Index după dată.....	47
Indicatori de ecran.....	10
INFO.MEDIU.....	71
INTERIOR.....	103
În străinătate.....	119
Încărcarea acumulatorului.....	18
Încărcarea acumulatorului în străinătate.....	19, 119

ÎNREG.CRSV.LENT.....	37
Înregistrare.....	24, 26, 31, 33
înregistrare de sunet pe 5,1 canale.....	35
Întreținere.....	122

J

JPEG.....	121
-----------	-----

L

LENTILE DE CONV.....	79, 83
Listă de redare.....	64
LOCAȚIA DVS.....	58
LP.....	73
LUMÂNARE.....	102
LUMIN.LCD.....	89

M

MACRO PRIM PLAN.....	100
Map Index.....	43
Măsurile de precauție.....	122
Medii de înregistrare.....	69
Meniuri.....	12
Mesaaje de avertizare.....	114
„Memory Stick”.....	70, 125
„Memory Stick PRO Duo”.....	69, 70, 121
MIC.ZOOM ÎNCORP.....	104
MOD AUDIO.....	74
MOD BLIȚ.....	78, 82
MOD DEMO.....	96
MOD ÎNREG.....	73
Modul oglindă.....	37
MPEG2.....	121

N

NIV.REF.MICR.....	105
NIVEL BLIȚ.....	78, 82
NIVEL ILUM.LCD.....	89
NUMĂR FIȘIER.....	80

O

O APĂSARE.....	103
OBT.LENT AUTO.....	76, 81
OPȚ.SCRIERE DISC.....	12, 14, 99

ORA DE VARĂ.....	95
Original.....	60

P

PAL.....	119
PEISAJ.....	102
PLAJĂ.....	102
PMB Guide.....	2
Pornire.....	21
PORNIT DE LCD.....	97
PORT.ÎN AMURG.....	102
POTRIVIRE CEAS.....	21, 94
PRELUARE MUZICĂ.....	47
PRELUARE MUZICĂ.....	47
PRIORITATE ZĂMB.....	85
Priză de perete.....	19
PROTEJARE.....	102

R

RĂSĂRIT ȘI APUS.....	102
RED.EFOCHI ROȘII.....	78, 83
Redare.....	27, 40
REDARE EVIDENȚIERE.....	46
REFLECTOR.....	102
REGL.DETECT.....	85
REGL.SUCC.FOTO.....	49
REGL.SUNET/AFIȘ.....	89
REGL.VIZ.IMAG.....	86
REGLAJ GENERAL.....	96
REGLAJE FILM.....	73
REGLAJE FOTO.....	80
REGLAJE IEȘIRE.....	91
REP.FIȘ.BD.IMAG.....	110, 113
Reparație.....	106
RESETARE.....	8
REZOLUȚIE HDMI.....	92

S

SCRIERE DISC.....	13
SELECȚIE SCENĂ.....	102
Semnal sonor.....	89
SENSIB.ZĂMBETE.....	85
SENZOR CĂDERE.....	98
SET.DETECT.FEȚEI.....	84

SET.FUNCȚII FEȚE.....	84
Sisteme de televizoare color.....	119
SP.....	73
STABILIRE LIMBĂ.....	22, 95
STABILIRE ZONĂ.....	94
STEADYSHOT.....	76, 81
Succesiune a imaginilor.....	49
ȘTERGERE.....	56
Ștergerea datelor.....	56, 71

T

TELECOMANDĂ.....	97
Telecomandă fără fir.....	9
Telefoto.....	35
TEMPORIZATOR.....	105
TIP TV.....	91
Trepied.....	8
TV.....	50

U

Unghi panoramic.....	35
----------------------	----

V

VBR.....	118
VISUAL INDEX.....	27, 40, 41
Vizualizare.....	29, 42
Volum.....	42, 89

X

x.v.Color.....	76, 127
----------------	---------

Z

ZĂPADĂ.....	102
Zoom.....	35, 48
ZOOM DIGITAL.....	75
Zoom la redare.....	48

Informații suplimentare despre acest produs, precum și răspunsuri la întrebările frecvente pot fi găsite pe site-ul nostru de Web de Asistență pentru clienți.

<http://www.sony.net/>

Free Manuals Download Website

<http://myh66.com>

<http://usermanuals.us>

<http://www.somanuals.com>

<http://www.4manuals.cc>

<http://www.manual-lib.com>

<http://www.404manual.com>

<http://www.luxmanual.com>

<http://aubethermostatmanual.com>

Golf course search by state

<http://golfingnear.com>

Email search by domain

<http://emailbydomain.com>

Auto manuals search

<http://auto.somanuals.com>

TV manuals search

<http://tv.somanuals.com>