



FOR QUESTIONS OR PROBLEMS WITH THIS PRODUCT
PLEASE CONTACT CUSTOMER SERVICE AT



Garantie limitée Premier équipement d'exercice de conditionnement physique

Veillez lire attentivement cet énoncé avant de monter et d'utiliser l'équipement. Conservez le reçu original avec ce certificat de garantie ainsi que le mode d'emploi dans un endroit sûr. Votre reçu de vente sera exigé pour tous les services sous garantie. Attention: la non-observation des instructions et des consignes de sécurité annulera la garantie.

Aqua-Leisure Industries, Inc. (ALI) garantit tous les composants de ce produit contre tout vice de matériaux et de fabrication sous utilisation normale. Cette garantie est effective pendant une période de 90 jours à compter de la date d'achat pour le propriétaire d'origine seulement.

Si un vice vérifiable de fabrication est trouvé pendant la période de garantie, ALI accepte de remplacer la ou les pièces défectueuses sous présentation du reçu de vente original daté. ALI n'est pas responsable pour les coûts associés au retour d'une pièce endommagée/défectueuse mais paiera tous les coûts d'expédition des pièces de rechange fournies sous les modalités de cette garantie.

Cette gnt la réponse ne figure pas dans le mode d'emploi, consulter d'abord notre site Web à www.aqualeisure.com avant de communiquer avec notre Service à la clientèle. Si vous ne pouvez pas trouver de réponse à votre question, nos agents du service à la clientèle se tiennent à votre disposition pour vous apporter une aide plus approfondie.

Aqua-Leisure Industries, Inc.
PO Box 239
Avon, MA 02322
Service d'assistance en ligne (sans frais) 1.877.807.3998
Fax : 1.508.587.5318
Heures d'ouverture du service à la clientèle : 8 h 30 – 17 h (lundi - vendredi)



Exercise Bike Instruction Manual



FF-6905

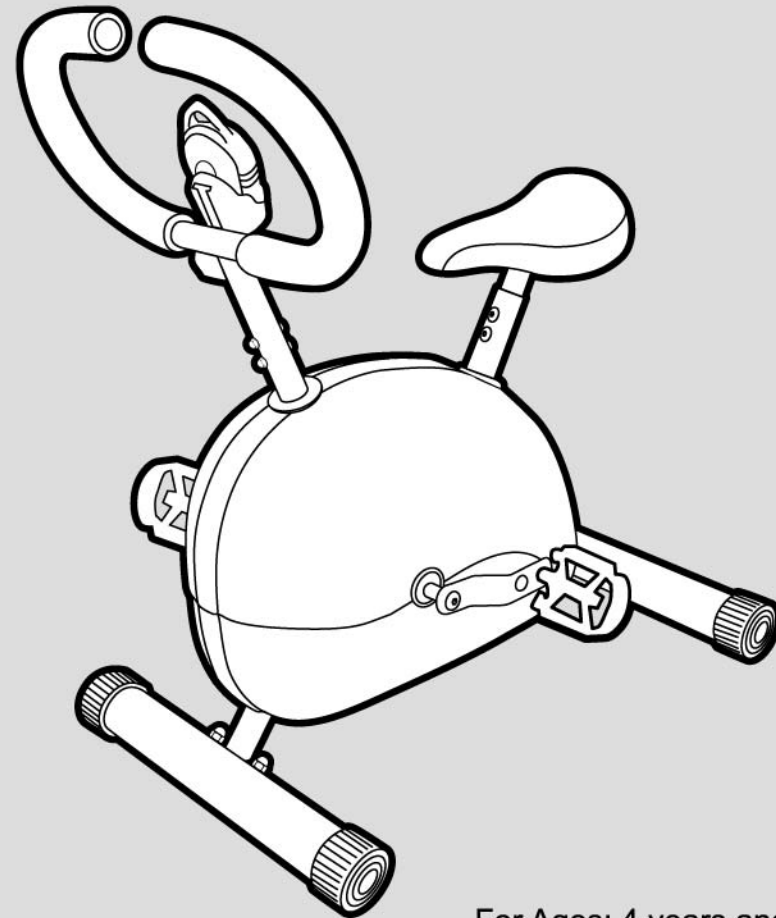

For Ages: 4 years and up

IMPORTANT

Read the following instructions carefully before assembling and using this product.
Discard all packing material after assembly. Failure to follow these instructions could result in serious injury or death.

ADULT ASSEMBLY REQUIRED.

⚠ WARNING:
Never leave child unattended
using this product.

⚠ WARNING:
CHOKING HAZARD: Small parts.
Not for children under 3 years.

CONTENTS and HARDWARE

Description	Qty.
Main Frame (with Tension Knob Assembly)	1
Foot Tube	2
Right Pedal	1
Left Pedal	1
Seat with Seat Post	1
Handle Bar with Foam Grip	1
Removable Deluxe Stopwatch	1
M8 x 55MM (Legs)	4
M8 Cap Nut (Legs)	4
M8 Plastic Washer (Legs)	4
M6 x 30MM (2 for Seat, 2 for Handle Bars)	4
M6 Cap Nut (2 for Seat, 2 for Handle Bars)	4
M6 Plastic Washer (2 for Seat, 2 for Handle Bars) ..	4
M6 Metal Washer (2 for Seat, 2 for Handle Bars)	4
M5 x 10MM (Tension Knob)	2
Spanner (#18 + #10/#14)	2
Hex and Screw Driver Combo	1

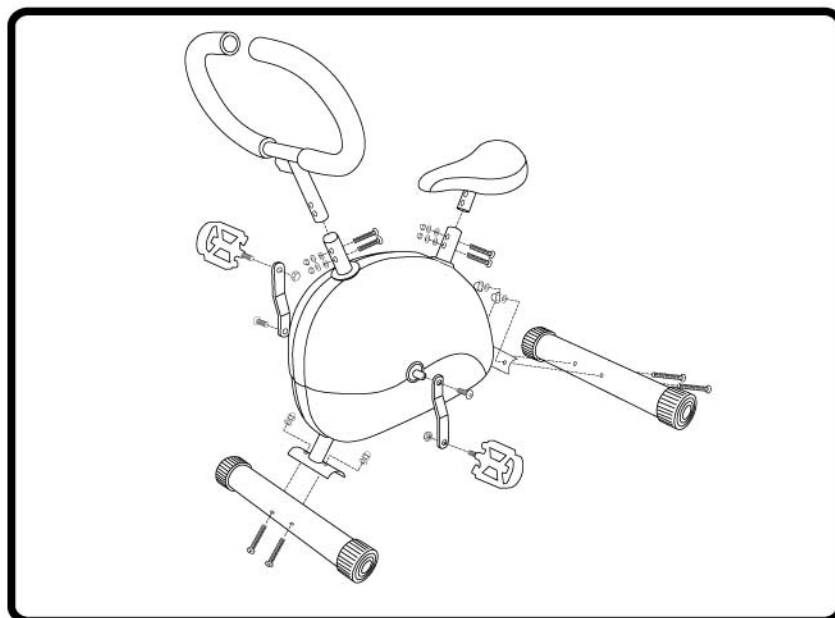

SAVE THIS MANUAL FOR FUTURE REFERENCE

! AVERTISSEMENTS ET PRÉCAUTIONS !

- Recommandé pour les enfants à partir de 4 ans.
- N'est pas conçu pour les enfants pesant moins de 36 kilos.
- Consulter un pédiatre avant d'utiliser cet équipement ou tout autre équipement de conditionnement physique.
- Ne jamais laisser l'enfant sans surveillance lorsqu'il utilise ce produit. La surveillance d'un adulte est exigée pendant l'utilisation de ce produit.
- Garder les pièces non montées et les sacs en plastique hors de la portée des enfants. Jeter les sacs en plastique comme il convient.
- Déballez et montez le produit avec tout le soin nécessaire. Les enfants ne doivent pas manipuler les pièces, notamment les piles, ni aider au montage du produit.
- Ne jamais utiliser le produit à proximité d'escaliers, de pentes raides, de voies carrossables, de piscines ou d'autres étendues d'eau.
- Ce produit ne doit être utilisé que sur un sol sec et plat, sans débris et matelassé de préférence.
- Ne jamais autoriser son utilisation par plus d'un (1) utilisateur à la fois.
- L'enfant doit toujours porter des chaussures pendant l'utilisation du produit.
- Si une pièce du produit est cassée, arrêter immédiatement l'utilisation.
- Ne pas laisser l'enfant utiliser l'équipement autrement que suivant sa finalité prévue. Toute utilisation à mauvais escient peut entraîner des blessures graves.

MAINTENANCE ET ENTREPRENEMENT

- Pour nettoyer le produit, utiliser un chiffon mouillé dans un détergent doux. Ne pas utiliser de solvant pour nettoyer ce produit car cela pourrait l'endommager.
- Avant chaque utilisation, vérifier que tous les vis et les boulons sont serrés. L'utilisation continue de cet appareil peut entraîner le desserrage des vis ce qui peut provoquer des blessures si l'entretien n'est pas correctement effectué.
- Entreposer cet appareil dans un endroit sec et frais, sans humidité. Il est vivement recommandé de **NE PAS** démonter l'appareil si l'on prévoit de continuer à l'utiliser car ceci pourrait entraîner du jeu et/ou une mauvaise adaptation des joints, pouvant causer des blessures graves.
- Pour lubrifier ce produit, il est recommandé d'utiliser un peu de graisse blanche au lithium en l'étendant uniquement sur l'axe de pédale.

CONSERVER LE MANUEL POUR LE CONSULTER ULTÉRIEUREMENT

Utilisation correcte de la bicyclette d'exercice

REMARQUE: le montage d'une bicyclette d'exercice est similaire à celui d'une bicyclette « normale ». La hauteur de la selle doit être ajustée à une position confortable pour permettre l'extension correcte des jambes.



1. En se tenant d'un côté de la bicyclette, saisir une poignée sur l'un des côtés de la bicyclette et lever la jambe (la plus proche de la bicyclette) pour la faire passer par dessus la selle.
2. S'asseoir sur la selle, en centrant le poids du corps à une position confortable.
3. Saisir l'autre poignée du guidon, en maintenant les deux bras étendus.
4. Placer chaque pied en position centrale sur chaque pédale.

⚠ NE PAS pencher le corps contre les poignées car cette position pourrait provoquer une situation dangereuse.

⚠ NE PAS pencher le corps trop en arrière car cette position pourrait provoquer une situation dangereuse.

⚠ IMPORTANT: il est vivement recommandé de consulter un pédiatre avant d'utiliser cet équipement de conditionnement physique ou tout autre équipement, pour déterminer le régime d'exercice adapté à votre enfant.



Démarrage du mouvement:

Le pédalage doit toujours être effectué dans la direction « avant ». Appuyer sur chaque pédale vers l'avant et le bas, en commençant chaque mouvement en position « haut de la pédale ».

⚠ NE PAS se mettre debout sur les pédales pendant l'utilisation de la bicyclette car cette position pourrait provoquer une situation dangereuse.

⚠ TOUJOURS tenir fermement les poignées du guidon pendant l'utilisation de la bicyclette.

⚠ NE PAS se balancer ou osciller sur l'équipement de conditionnement physique. Tout mouvement non nécessaire peut s'avérer dangereux.

⚠ Régler ou fixer TOUJOURS les commandes sous la surveillance d'un adulte.



ASSEMBLY Step 1

• Attach the Foot Tubes to the Main Frame with "M8 x 60MM" Screws with 4 "M8" plastic washers and "M8" Cap Nuts. Tighten with Hex Driver and Spanner. As shown in Figure 1.

IMPORTANT: Attach the dimpled side of the Foot Tubes facing away from Main Frame.

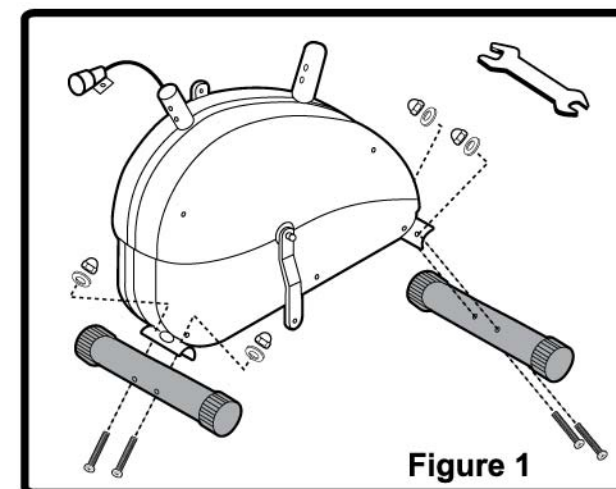

Figure 1

ASSEMBLY Step 2

• Attach Pedal "R" to Crank "R", using both Hex Wrenches provided.

• Attach Pedal "L" to Crank "L", using both Hex Wrenches provided.

As shown in Figure 2

IMPORTANT: Turn the Hex Wrench towards the front of the Exercise Bike until the Pedals are tightened.

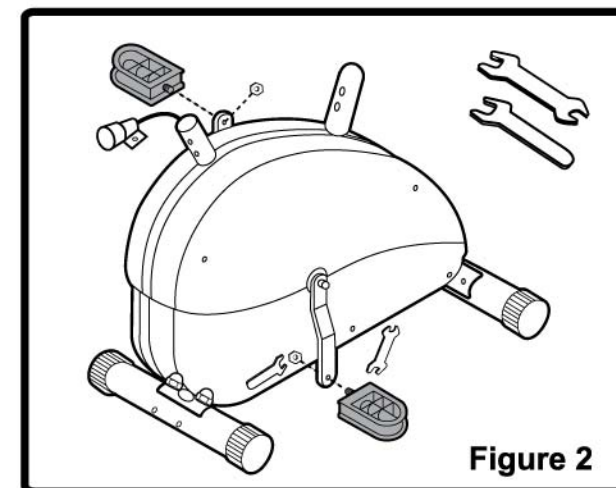

Figure 2

ASSEMBLY Step 3

- Insert Seat Post into Seat Tube. Use 2 "M6 x 30MM" Screws with 2 "M6" Metal and Plastic Washers and 2 "M6" Cap Nuts to secure Seat Post to Seat Tube. As shown in **Figure 3**.

Note: "M6" Metal Washer should be next to Cap Nut!

Warning: Never move the Seat up beyond the intended height dictated by the screws holes.

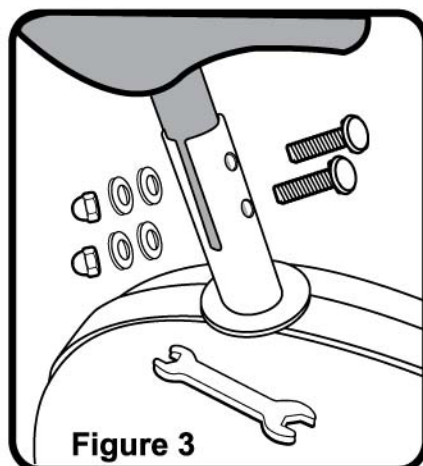
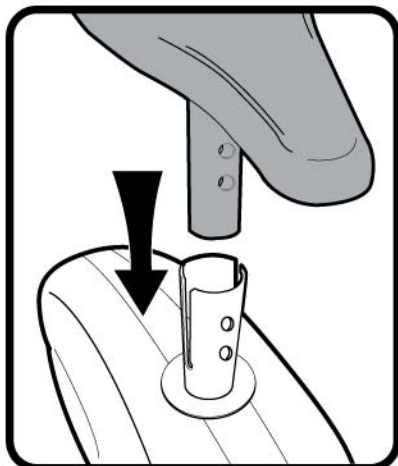

Figure 3

ASSEMBLY Step 4

- Insert the Handlebar into the support tube and secure to the Main Frame with 2 "M6 x 30MM" Screws with 2 "M6" Metal and Plastic Washers and 2 "M6" Cap Nuts. Tighten with Spanner. As shown in **Figure 4**.

Note: "M6" Metal Washer should be next to Cap Nut!

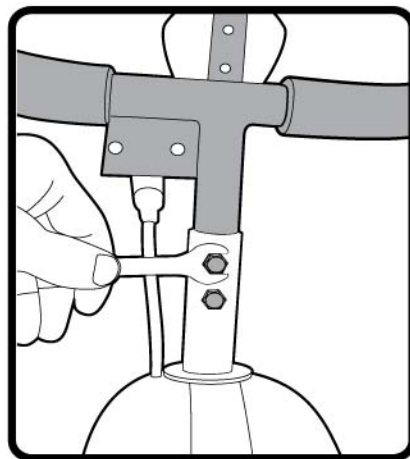
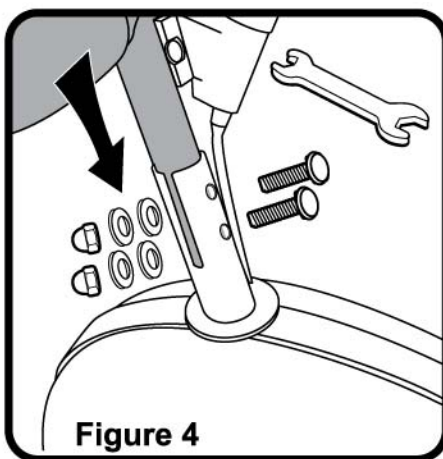

Figure 4

ASSEMBLAGE Étape 5

- Retirer les vis autotaraudeuses du support de montage et attacher le bouton de tension au guidon en utilisant le tournevis Phillips.

Comme indiqué sur la **Figure 5**.

Figure 5

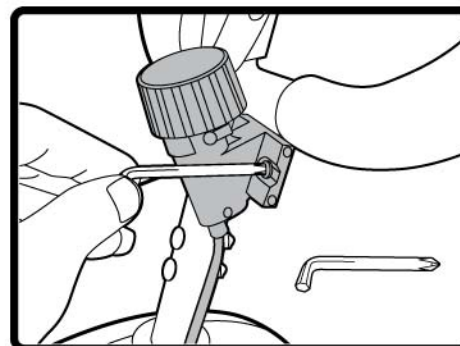
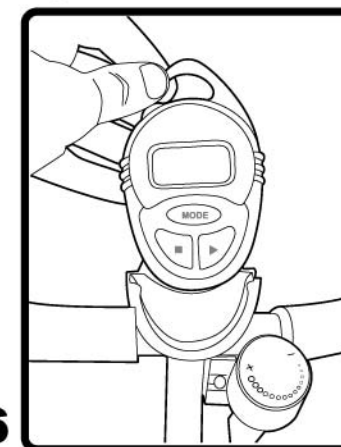

Figure 6



ASSEMBLAGE Étape 6

Comme indiqué sur la **Figure 6**.

Pour la séquence d'utilisation et les instructions de montage complètes, veuillez consulter la fiche d'instructions séparée fournie avec le produit.

⚠ Dépannage

- **Si** les pieds ne peuvent pas atteindre les pédales, réduire la hauteur du siège en desserrant les 2 vis sur le montant du siège et en réglant la hauteur selon les besoins.
- **Si** les pédales tournent trop difficilement, tourner le bouton de tension vers la gauche pour desserrer le frein de tension sur la roue dentée de la pédale.
- **Si** le chronomètre de luxe n'indique pas l'heure:
 1. Vérifier l'interrupteur de marche/arrêt (On/Off) à la base de l'unité pour s'assurer qu'il est en position de marche (le point rouge est visible).
 2. Vérifier que le mode correct est actif (consulter les instructions d'utilisation séparées pour des détails).
 3. La pile peut être faible ou déchargée et doit être remplacée (consulter les instructions séparées pour changer la pile).
 4. La pile peut être mal insérée (consulter les instructions séparées pour remplacer la pile).

ASSEMBLAGE Étape 3

- Insérer le montant du siège dans le tube du siège. Utiliser 2 vis « M6 x 30MM » avec 1 rondelle métallique et 1 rondelle en plastique « M6 » et 2 écrous borgnes « M6 » pour attacher le montant du siège au tube du siège. Comme indiqué sur la **Figure 3**.

Remarque : La rondelle métallique « M6 » doit être située à proximité de l'écrou borgne!

Avertissement: Ne jamais soulever le siège au-dessus de la hauteur prévue en fonction des trous de vis.

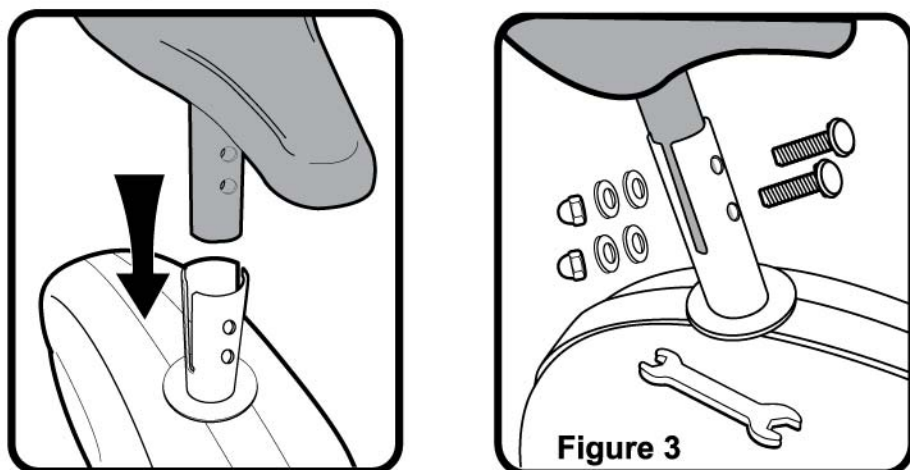

Figure 3

ASSEMBLAGE Étape 4

- Insérer le guidon dans le tube de support et l'attacher au cadre principal en utilisant 2 vis « M6 x 30MM » avec 1 rondelle métallique et 1 rondelle en plastique « M6 » et 2 écrous borgnes « M6 ». Serrer avec la clé. Serrer avec la clé. Comme indiqué sur la **Figure 4**.

Remarque : La rondelle métallique « M6 » doit être située à proximité de l'écrou borgne!

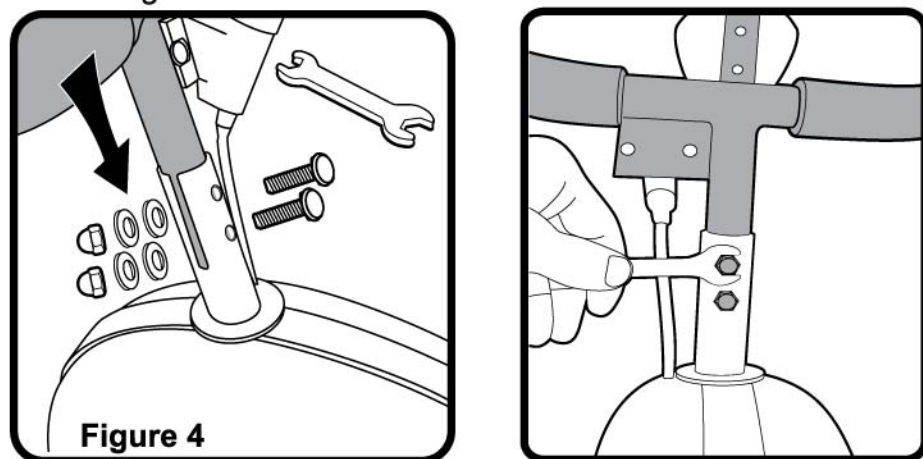

Figure 4

ASSEMBLY Step 5

- Remove Tapping Screws from Mounting Bracket and attach Tension Knob onto the Handle Bar using the Phillips Driver.

As shown in **Figure 5**.

Figure 5

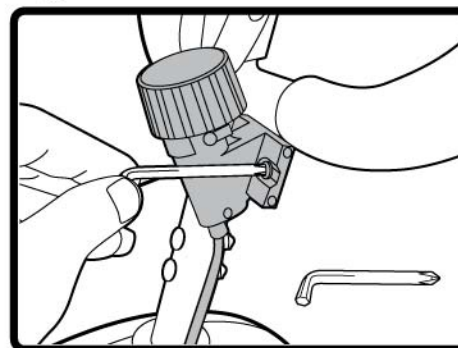
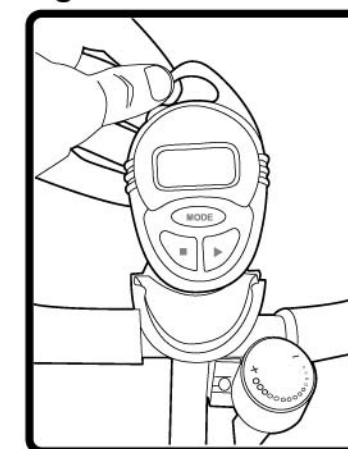

Figure 6



ASSEMBLY Step 6

As shown in **Figure 6**.

For complete operating sequence and set up instructions, please refer to the separate instruction sheet enclosed with the product.

⚠ Troubleshooting

- If the your feet can not reach the peddles, reduce the height of the seat by loosening the 2 screws on the seat post and adjusting the height accordingly.
- If the peddles are too difficult to rotate, turn the Tension Knob to the left to loosen the tension break on the peddle sprocket.
- If the Deluxe Stopwatch does not show "time":
 1. Check "On/Off" switch at bottom of unit to make sure it's "on" (red "dot" is visible).
 2. Check to see if you are in the right "Mode" (see separate operating instructions for details).
 3. Battery may be "low" or "dead" and will need to be replaced (see separate instructions for changing the battery).
 4. Battery may be inserted wrong (see separate instructions for replacing the battery).

Proper use of the Exercise Bike

NOTE: Mounting the Exercise Bike should be done in similar fashion as a "normal" bicycle. The height of the seat should be adjusted to a comfortable position to allow using for proper leg extension.

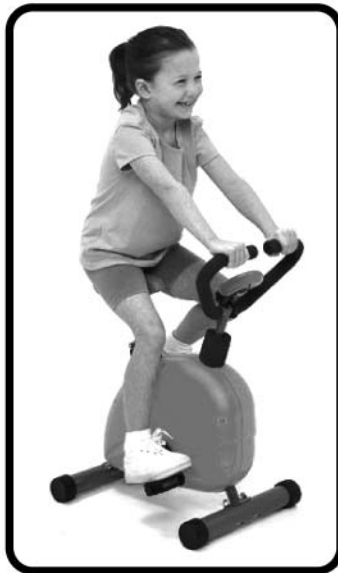

1. Standing to one side of the bike, grasp one handle on one side of the bike and lift your leg (closest to the bike), over the seat.
2. Sit down on the seat, centering your body weight to a comfortable position.
3. Grasp the other handle on the handle bar, keeping both arms fully extended.
4. Place each foot centrally on each pedal.

⚠ DO NOT lean your body against the handles as this could cause an unsafe condition.

⚠ DO NOT lean your body too far back as this could cause an unsafe condition.

⚠ IMPORTANT: It is highly recommended you consult with your Pediatrician before using this or any fitness equipment for a proper exercise regime suitable for your child!

Starting the Motion:

The pedaling motion should always be done in a "forward" direction. Shift your foot pressure forward and down with each foot, starting each pedal from the "top position".

⚠ DO NOT stand up on the pedals while using the equipment as this could cause an unsafe condition!

⚠ ALWAYS hold firmly onto the handle bars while using this exercise equipment!

⚠ DO NOT "rock" or "sway" on the exercise equipment! Any unnecessary motion could result in serious injury!

⚠ ALWAYS use adult supervision while adjusting or setting the controls!



ASSEMBLAGE Étape 1

• Attacher les tubes de pied au cadre principal en utilisant les vis « M8 x 60MM » avec 4 rondelles en plastique « M8 » et 4 écrous borgnes « M8 ». Serrer avec le tournevis hexagonal et la clé.

Comme indiqué sur la **Figure 1**.

IMPORTANT: Attacher avec le côté chanfreiné des tubes de pied orienté du côté opposé au cadre principal.

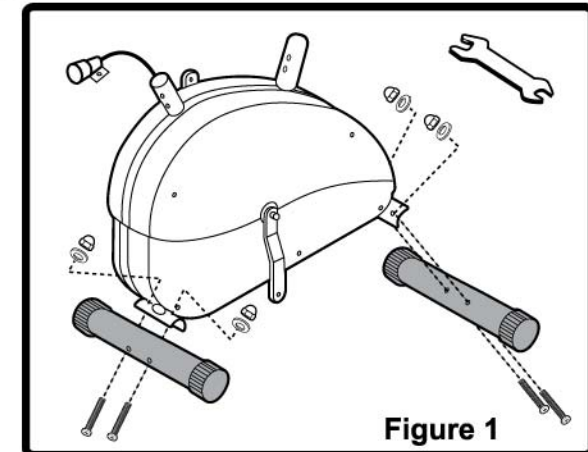

Figure 1

ASSEMBLAGE Étape 2

- Attacher la pédale « R » (droite) à la manivelle « R » en utilisant les deux clés hexagonales fournies.
- Attacher la pédale « L » (gauche) à la manivelle « L » en utilisant les deux clés hexagonales fournies.

Comme indiqué sur la **Figure 2**.

IMPORTANT: Tourner la clé hexagonale vers l'avant de la bicyclette d'exercice jusqu'à ce que les pédales soient serrées.

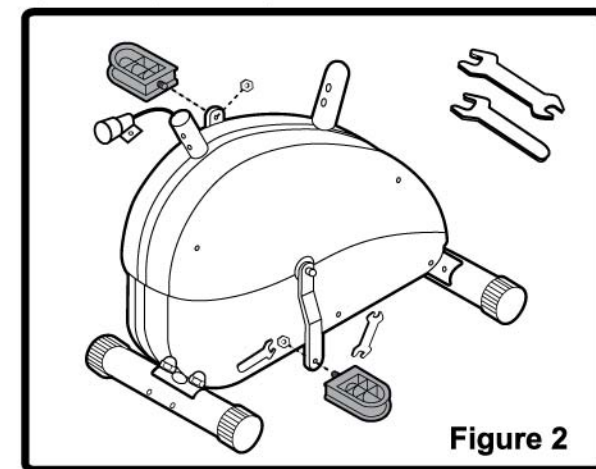
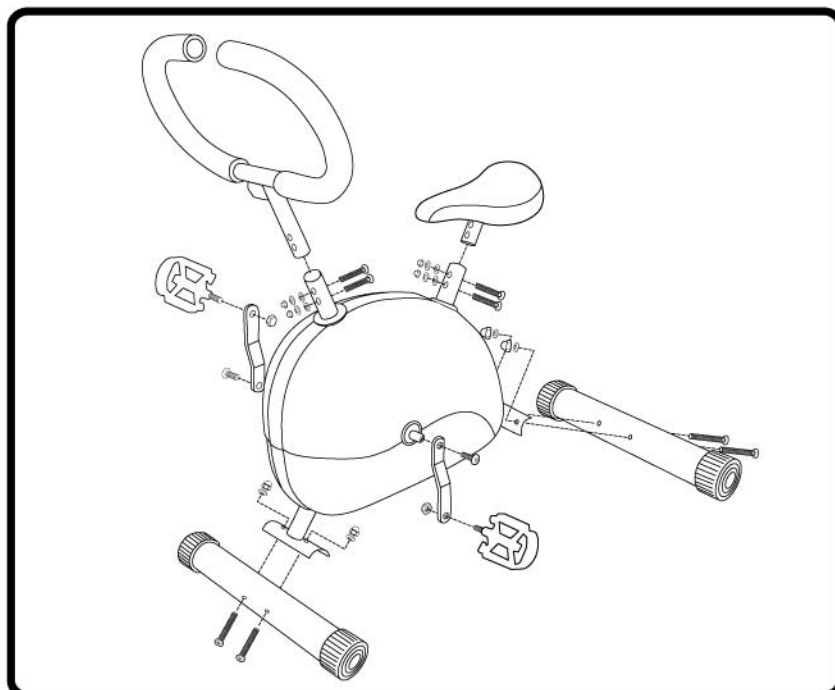

Figure 2

CONTENU et VISSERIE

Description	Qté
Cadre principal (avec assemblage de bouton de tension) ...	1
Tube de pied	2
Pédale droite	1
Pédale gauche	1
Siège avec montant de siège	1
Guidon avec poignée en mousse	1
Chronomètre de luxe amovible	1
M8 x 55MM (pieds)	4
Écrou borgne M8 (pieds)	4
Rondelle en plastique M8 (pieds)	4
M6 x 30MM (2 pour le siège, 2 pour le guidon)	4
Écrou borgne M6 (2 pour le siège, 2 pour le guidon)	4
Rondelle en plastique M6 (2 pour le siège, 2 pour le guidon)	4
Rondelle métallique M6 (2 pour le siège, 2 pour le guidon)	4
M3 x 8MM (bouton de tension)	2
Clé	2
Combinaison de tournevis hexagonal et cruciforme	1



CONSERVER LE MANUEL POUR LE CONSULTER ULTÉRIEUREMENT

! WARNINGS AND CAUTIONS !

- Recommended for ages 4 years old and up.
- Not intended for use by children over 80lbs.
- Please consult with your pediatrician before using this or any other exercise equipment.
- Never leave child unattended while he/she is using this product. Adult supervision is required for this product!
- Keep small unassembled parts and plastic bags out of children's reach. Dispose of the plastic bags properly.
- Care should be taken in unpacking and assembly of the product. Children should not handle parts, including batteries or help in assembly of the product.
- Never use the product near steps, steep inclines, roadways, swimming pools or other bodies of water.
- This product should only be used on dry, level ground, free of debris and preferably cushioned.
- Never allow more than one (1) user at a time.
- Always have child wear shoes while using this product.
- If any part of this product is broken, stop using immediately.
- Do not let child stand on the equipment beyond it's original intended use - serious injury may result with misuse.

MAINTENANCE AND STORAGE

- To clean product use a damp cloth with a mild detergent. Do not use solvents to clean this product as it will cause damage to the unit!
- Make sure all screws and bolts are tightened before each use. Continual use of this item could cause the screws to loosen which if not properly maintained could cause injury.
- Store this item in a cool dry place free of any moisture. It is highly recommended that you **DO NOT** disassemble this unit, if continued use is known, as this could result in loose and/or ill-fitting joints, which could cause serious injury!
- When Lubricating this product, it is recommended you use white lithium grease, sparingly on the pedal axle only.

SAVE THIS MANUAL FOR FUTURE REFERENCE



FOR QUESTIONS OR PROBLEMS WITH THIS PRODUCT
PLEASE CONTACT CUSTOMER SERVICE AT



Limited Warranty First Fitness Exercise Equipment

Please read this statement carefully prior to assembly and use. Keep your original receipt along with this warranty certificate and instruction manual in a safe location. Your sales receipt will be required for all warranty services. Attention: Failure to properly follow the instructions and safety warnings will render this warranty invalid.

Aqua-Leisure Industries, Inc. (ALI) warrants all components contained in this product against defects in materials and workmanship under normal use. This warranty is in effect for a period of 90 days from date of purchase for the original owner only.

If a verifiable manufacturing defect is found during the warranty period, ALI agrees to replace the defective part or parts provided an original dated sales receipt is presented. ALI is not responsible for incurring cost associated with the return of a damaged/defective part, but will incur the full outbound shipping costs of any replacement parts provided under terms of this warranty.

This warranty does not cover any parts or assemblies which have been damaged by misuse on the part of the customer, used for commercial purposes, or if damaged by an accident, consumer neglect or abuse, or negligence in setting up, disassembling or storing this product. If any of the aforementioned conditions apply, you will be advised of the cost of a replacement part(s) for purchase.

If you have any questions regarding this product that can not be found in the instruction manual, please consult our website first at www.aqualeisure.com before you contact our Customer Service Department. If you can not find an answer to your specific inquiry, our Customer Service Representatives will gladly provide you further assistance.

Aqua Leisure Industries, Inc.
PO Box 239
Avon, MA 02322
Service Hotline (toll free) 1.877.807.3998
Fax: 1.508.587.5318
Customer Service Hours: 8:30AM to 5:30PM EST., Monday - Friday



Bicyclette d'exercice Manuel d'instructions



FF-6905

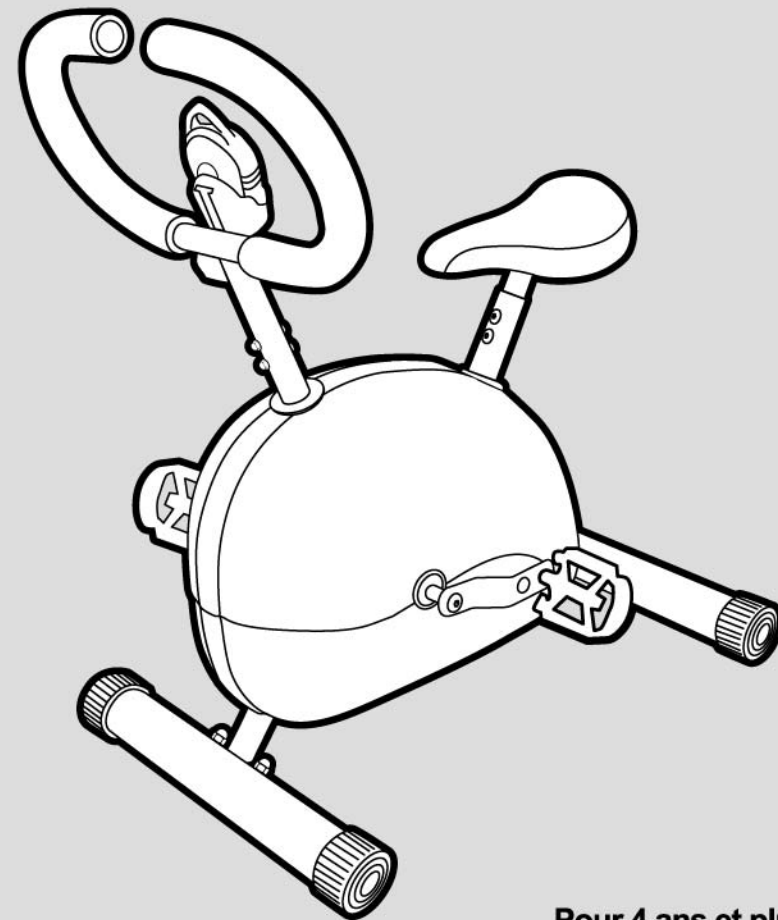

Pour 4 ans et plus

IMPORTANT

Lire attentivement toutes les instructions ci-dessous avant d'assembler et d'utiliser ce produit.
Jeter tous les matériaux d'emballage après l'assemblage.
Si ces instructions ne sont pas suivies, cela pourrait causer des blessures graves, voire la mort.

L'ASSEMBLAGE DOIT ÊTRE EFFECTUÉ PAR UN ADULTE.

⚠ AVERTISSEMENT:
Ne jamais laisser l'enfant sans surveillance
lorsqu'il utilise ce produit.

⚠ AVERTISSEMENT:
RISQUE DE SUFFOCATION: Petites pièces.
Pas pour les enfants de moins de 3 ans.

Free Manuals Download Website

<http://myh66.com>

<http://usermanuals.us>

<http://www.somanuals.com>

<http://www.4manuals.cc>

<http://www.manual-lib.com>

<http://www.404manual.com>

<http://www.luxmanual.com>

<http://aubethermostatmanual.com>

Golf course search by state

<http://golfingnear.com>

Email search by domain

<http://emailbydomain.com>

Auto manuals search

<http://auto.somanuals.com>

TV manuals search

<http://tv.somanuals.com>